



Quick Start Guide

EN

DE

ES

FR

IT

NL

PL

GR

CZ

SK

NO

SW

DK

FI

COPYRIGHT © Hangzhou EZVIZ Software Co., Ltd.. ALL RIGHTS RESERVED.

Any and all information, including, among others, wordings, pictures, graphs are the properties of Hangzhou EZVIZ Software Co., Ltd. (hereinafter referred to as "EZVIZ"). This user manual (hereinafter referred to as "the Manual") cannot be reproduced, changed, translated, or distributed, partially or wholly, by any means, without the prior written permission of EZVIZ. Unless otherwise stipulated, EZVIZ does not make any warranties, guarantees or representations, express or implied, regarding to the Manual.

About this Manual

The Manual includes instructions for using and managing the product. Pictures, charts, images and all other information hereinafter are for description and explanation only. The information contained in the Manual is subject to change, without notice, due to firmware updates or other reasons. Please find the latest version in the

ezviz™ website (<http://www.ezvizlife.com>).

Revision Record

New release – January, 2019

Trademarks Acknowledgement

ezviz™,  **™**, and other EZVIZ's trademarks and logos are the properties of EZVIZ in various jurisdictions. Other trademarks and logos mentioned below are the properties of their respective owners.

Legal Disclaimer

TO THE MAXIMUM EXTENT PERMITTED BY APPLICABLE LAW, THE PRODUCT DESCRIBED, WITH ITS HARDWARE, SOFTWARE AND FIRMWARE, IS PROVIDED "AS IS", WITH ALL FAULTS AND ERRORS, AND EZVIZ MAKES NO WARRANTIES, EXPRESS OR IMPLIED, INCLUDING WITHOUT LIMITATION, MERCHANTABILITY, SATISFACTORY QUALITY, FITNESS FOR A PARTICULAR PURPOSE, AND NON-INFRINGEMENT OF THIRD PARTY. IN NO EVENT WILL EZVIZ, ITS DIRECTORS, OFFICERS, EMPLOYEES, OR AGENTS BE LIABLE TO YOU FOR ANY SPECIAL, CONSEQUENTIAL, INCIDENTAL, OR INDIRECT DAMAGES, INCLUDING, AMONG OTHERS, DAMAGES FOR LOSS OF BUSINESS PROFITS, BUSINESS INTERRUPTION, OR LOSS OF DATA OR DOCUMENTATION, IN CONNECTION WITH THE USE OF THIS PRODUCT, EVEN IF EZVIZ HAS BEEN ADVISED OF THE POSSIBILITY OF SUCH DAMAGES.

TO THE MAXIMUM EXTENT PERMITTED BY APPLICABLE LAW, IN NO EVENT SHALL EZVIZ'S TOTAL LIABILITY FOR ALL DAMAGES EXCEED THE ORIGINAL PURCHASE PRICE OF THE PRODUCT.

EZVIZ DOES NOT UNDERTAKE ANY LIABILITY FOR PERSONAL INJURY OR PROPERTY DAMAGE AS THE RESULT OF PRODUCT INTERRUPTION OR SERVICE TERMINATION CAUSED BY: A) IMPROPER INSTALLATION OR USAGE OTHER THAN AS REQUESTED; B) THE PROTECTION OF NATIONAL OR PUBLIC INTERESTS; C) FORCE MAJEURE; D) YOURSELF OR THE THIRD PARTY, INCLUDING WITHOUT LIMITATION, USING ANY THIRD PARTY'S PRODUCTS, SOFTWARE, APPLICATIONS, AND AMONG OTHERS.

REGARDING TO THE PRODUCT WITH INTERNET ACCESS, THE USE OF PRODUCT SHALL BE WHOLLY AT YOUR OWN RISKS. EZVIZ SHALL NOT TAKE ANY RESPONSIBILITIES FOR ABNORMAL OPERATION, PRIVACY LEAKAGE OR OTHER DAMAGES RESULTING FROM CYBER ATTACK, HACKER ATTACK, VIRUS INSPECTION, OR OTHER INTERNET SECURITY

RISKS; HOWEVER, EZVIZ WILL PROVIDE TIMELY TECHNICAL SUPPORT IF REQUIRED.

SURVEILLANCE LAWS AND DATA PROTECTION LAWS VARY BY JURISDICTION. PLEASE CHECK ALL RELEVANT LAWS IN YOUR JURISDICTION BEFORE USING THIS PRODUCT IN ORDER TO ENSURE THAT YOUR USE CONFORMS TO THE APPLICABLE LAW. EZVIZ SHALL NOT BE LIABLE IN THE EVENT THAT THIS PRODUCT IS USED WITH ILLEGITIMATE PURPOSES.

IN THE EVENT OF ANY CONFLICTS BETWEEN THE ABOVE AND THE APPLICABLE LAW, THE LATTER PREVAILS.

Regulatory Information

FCC Information

This device complies with Part 15 of the FCC Rules. Operation is subject to the following two conditions:

(1) This device may not cause harmful interference, and

(2) This device must accept any interference received, including interference that may cause undesired operation.

Note: This product has been tested and found to comply with the limits for a Class B digital device, pursuant to Part 15 of the FCC Rules. These limits are designed to provide reasonable protection against harmful interference in a residential installation. This product generates, uses, and can radiate radio frequency energy and, if not installed and used in accordance with the instructions, may cause harmful interference to radio communications. However, there is no guarantee that interference will not occur in a particular installation. If this product does cause harmful interference to radio or television reception, which can be determined by turning the equipment off and on, the user is encouraged to try to correct the interference by one or more of the following measures:

—Reorient or relocate the receiving antenna.

—Increase the separation between the equipment and receiver.

—Connect the equipment into an outlet on a circuit different from that to which the receiver is connected.

—Consult the dealer or an experienced radio/TV technician for help.

Please take attention that changes or modification not expressly approved by the party responsible for compliance could void the user's authority to operate the equipment.

This equipment should be installed and operated with a minimum distance 20cm between the radiator and your body.

This device complies with Industry Canada licence-exempt RSS standard(s). Operation is subject to the following two conditions:

(1) this device may not cause interference, and

(2) this device must accept any interference, including interference that may cause undesired operation of the device.

Under Industry Canada regulations, this radio transmitter may only operate using an antenna of a type and maximum (or lesser) gain approved for the transmitter by Industry Canada. To reduce potential radio interference to other users, the antenna type and its gain should be so chosen that the equivalent isotropically radiated power (e.i.r.p.) is not more than that necessary for successful communication.



EU Conformity Statement

This product and - if applicable - the supplied accessories too are marked with "CE" and comply therefore with the applicable harmonized European standards listed under the Radio Equipment Directive 2014/53/EU, the EMC Directive 2014/30/EU, the RoHS Directive 2011/65/EU.



2012/19/EU (WEEE directive): Products marked with this symbol cannot be disposed of as unsorted municipal waste in the European Union. For proper recycling, return this product to your local supplier upon the purchase of equivalent new equipment, or dispose of it at designated collection points. For more information see: www.recyclethis.info.



2006/66/EC and its amendment 2013/56/EU (battery directive): This product contains a battery that cannot be disposed of as unsorted municipal waste in the European Union. See the product documentation for specific battery information. The battery is marked with this symbol, which may include lettering to indicate cadmium (Cd), lead (Pb), or mercury (Hg). For proper recycling, return the battery to your supplier or to a designated collection point. For more information see: www.recyclethis.info.



Industry Canada ICES-003 Compliance

This device meets the CAN ICES-3 (B)/NMB-3(B) standards requirements.

EC DECLARATION OF CONFORMITY

Hereby, Hangzhou EZVIZ Software Co., Ltd . declares that the radio equipment type [CS-C1C-D0-1D1WFR, CS-C1C-D0-1D2WFR, CS-C1C-D0-1D2WPF, CS-CTQ1C-D0-1D1WFR, CS-CTQ1C-D0-1D2WFR, CS-C1HC-D0-1D2WPF] is in compliance with Directive 2014/53/EU.

The full text of the EC DECLARATION OF CONFORMITY is available at the following web link:

<http://www.evizlife.com/declaration-of-conformity>.

Safety Instruction

Due to the product shape and dimension, the name and address of the importer/manufacture are printed on the package.

Customer Service

For more information, please visit www.evizlife.com

Need help? Contact us:

Telephone: +31 20 204 0128

Technical Inquires Email: support.eu@ezvizlife.com

SAVE THIS MANUAL FOR FUTURE REFERENCE

Box Content



Internet Camera (x1)



Foam Sticker (x2)



USB Cable (x1)



Metal Plate (x1)
(3.5mm Hole Diameter)



Power Adapter (x1)



Quick Start Guide (x1)

i The camera appearance is subject to the actual one you have bought.

Basics

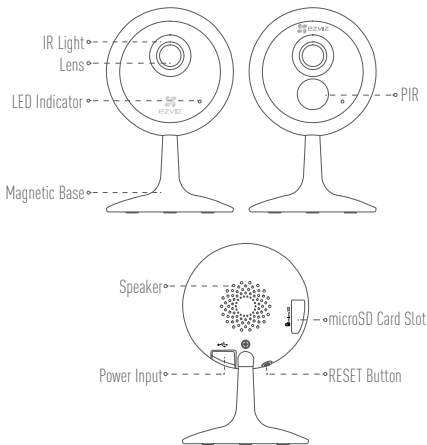

Name	Description
LED Indicator	<ul style="list-style-type: none">• Solid Red: Camera is starting up.• Slowly Flashing Red: Wi-Fi connection has failed.• Fastly Flashing Red: Device exception (e.g. microSD card error).• Solid Blue: Video is being viewed or played back in EZVIZ App.• Fastly Flashing Blue: Camera is ready for the Wi-Fi connection.• Slowly Flashing Blue: Camera is running properly.
microSD Card	microSD Card should be purchased separately. Initialize the card in the EZVIZ app before using it.
RESET Button	Hold down the RESET button for 5 seconds while the camera is running, the camera restarts and all parameters are reset to default.

Setup

Step 1 Power-on

Plug the power cable into the camera and to the power adapter and then into a power outlet, as shown in the figure below.

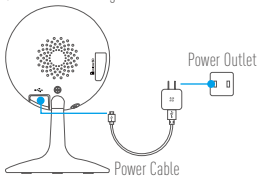

Step 2 Camera Setup

1. Create a user account

- Connect your mobile phone to Wi-Fi.
- Download and install the EZVIZ app by searching "EZVIZ" in App Store or Google Play™.
- Launch the app and register for an EZVIZ user account following the start-up wizard.



2. Add a camera to EZVIZ

- Log in the EZVIZ app.
- From the EZVIZ app Home screen, tap "+" on the upper-right hand corner to go to the scan QR code interface.

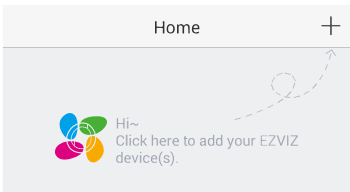

- Scan the QR Code on the bottom of the camera.

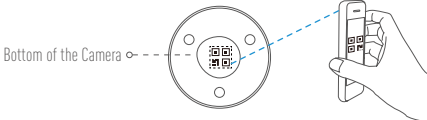

- Follow the EZVIZ app wizard to finish Wi-Fi configuration.

 Please make sure your phone is connected to the 2.4GHz Wi-Fi from the router for Wi-Fi configuration.

Installation

Step 1 Install the Metal Plate (Optional)

Pick a clean and flat surface and secure the metal plate to the desired position with the foam stickers or screws (not included).

- i** There's a magnet piece inside the camera. You can skip this step if the surface is made of metal.

Step 2 Install the Camera

Secure the camera magnetically to the metal plate or metal surface (see figure below).

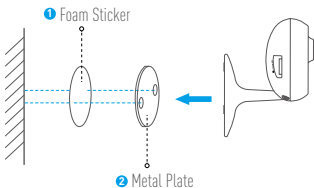

Step 3 Completing Installation

Adjust the camera angle as required.

Appendix

Install Memory Card

Insert a microSD card into the slot until a click.

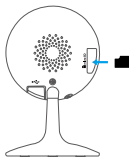

Initializing Memory Card

1. In the EZVIZ app, check the memory card status by tapping on the **Storage Status** in the **Device Settings** interface.

Wi-Fi Configure	TEST-WiFi	📶	>
Storage Status			>
Device Version	Vx.x.x build xxxxxx		No new version.

2. If the memory card status displays as **Uninitialized**, tap to initialize it. The status will then change to **Normal**.



For detailed information, please visit www.ezvizlife.com.

Packungsinhalt

DE



1x Internetkamera



2x Klebepad



1x USB-Kabel



1x Metallplatte
(3,5 mm Bohrungsdurchmesser)



1x Netzteil



1x Kurzanleitung



Das Erscheinungsbild der Kamera hängt von der von Ihnen tatsächlich gekauften Kamera ab.

Grundlagen

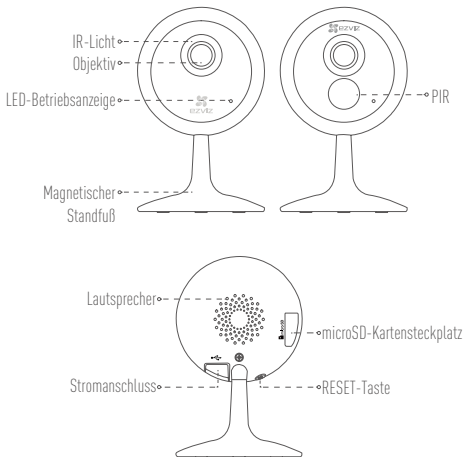

Name	Beschreibung
LED-Betriebsanzeige	<ul style="list-style-type: none">• Leuchtet Rot: Kamera fährt hoch.• Blinkt langsam rot: WLAN-Verbindung fehlgeschlagen.• Blinkt schnell rot: Geräteausnahme (z. B. microSD-Kartenfehler).• Leuchtet Blau: Video wird angezeigt oder in EZVIZ-App wiedergegeben.• Blinkt schnell blau: Kamera ist zur WLAN-Verbindung bereit.• Blinkt langsam blau: Kamera läuft ordnungsgemäß.
microSD-Karte	microSD-Karte muss separat erworben werden. Formatieren Sie die Karte vor Gebrauch mit der EZVIZ-App.
RESET-Taste	Halten Sie bei eingeschalteter Kamera 5 Sekunden lang die RESET-Taste gedrückt. Die Kamera wird dann neu gestartet, und alle Einstellungen werden auf die Standardwerte zurückgesetzt.

Einrichtung

Schritt 1 Hochfahren

Schließen Sie das Stromkabel an die Kamera und an das Netzteil an und stecken Sie das Netzteil dann in eine Steckdose, wie unten dargestellt.

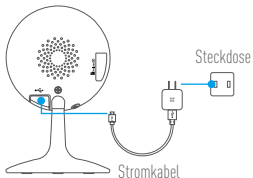

Schritt 2 Kamera einrichten

1. Ein Benutzerkonto erstellen

- Verbinden Sie Ihr Mobiltelefon mit einem WLAN.
- Laden Sie die EZVIZ-App über die Suche „EZVIZ“ im App Store oder bei Google Play™ herunter und installieren Sie sie.
- Starten Sie die App und registrieren Sie sich für ein EZVIZ-Benutzerkonto gemäß den Anweisungen im Startassistenten.

2. Eine Kamera zu EZVIZ hinzufügen



- Melden Sie sich an der EZVIZ-App an.
- Tippen Sie am Startbildschirm der EZVIZ-App oben rechts auf „+“, um die Oberfläche zum Scannen des QR-Codes aufzurufen.

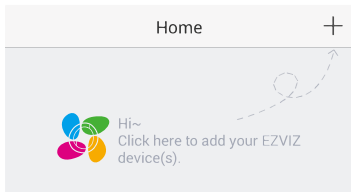

- Scannen Sie den QR-Code auf der Unterseite der Kamera.

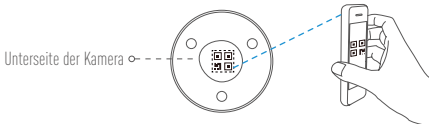

- Befolgen Sie die Anweisungen des EZVIZ-App-Assistenten zum Abschließen der WLAN-Konfiguration.

i Stellen Sie für die WLAN-Konfiguration sicher, dass Ihr Mobiltelefon mit dem 2,4-GHz-WLAN des Routers verbunden ist.

Installation

Schritt 1 Montage der Metallplatte (optional)

Wählen Sie eine saubere und ebene Oberfläche und befestigen Sie die Metallplatte mit Klebepads oder Schrauben (nicht im Lieferumfang) an der gewünschten Position.

- i** In der Kamera befindet sich ein Magnet. Sie können diesen Schritt überspringen, wenn die Oberfläche aus Metall besteht.

Schritt 2 Installation der Kamera

Befestigen Sie die Kamera magnetisch an der Metallplatte oder an einer Metalloberfläche (siehe Abbildung unten).

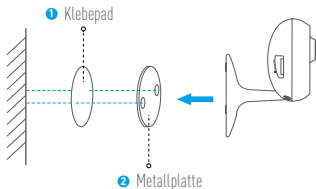

Schritt 3 Abschluss der Installation

Passen Sie die Ausrichtung der Kamera nach Wunsch an.

Speicherkarte einsetzen

Schieben Sie eine microSD-Karte in den Einschub, bis sie mit einem Klick einrastet.

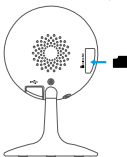

Die Speicherkarte initialisieren

1. Prüfen Sie in der EZVIZ-App den Status der Speicherkarte durch Antippen von **Storage Status (Speicherstatus)** im Menü **Device Settings (Geräteeinstellungen)**.

Wi-Fi Configure	TEST-WiFi  >
Storage Status	>
Device Version	Vx.x.x build xxxxxx No new version.

2. Wenn der Status der Speicherkarte als **Uninitialized (Nicht initialisiert)** angezeigt wird, tippen Sie darauf, um sie zu formatieren. Der Status wechselt anschließend zu **Normal**.



Weitere Informationen erhalten Sie auf www.ezvizlife.com.

Contenido de la caja



1 Cámara de Internet



2 Adhesivos de espuma



1 Cable USB



1 Placa metálica (diámetro del orificio de 3,5 mm)



1 Adaptador de corriente



1 Guía de inicio rápido

i La apariencia de la cámara está sujeta a la cámara real que haya comprado.

Elementos básicos

ES

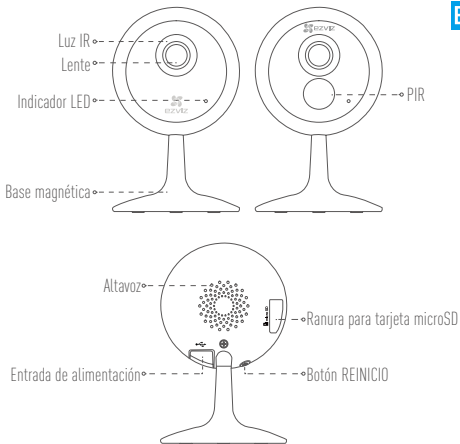

Nombre	Descripción
Indicador LED	<ul style="list-style-type: none"> • Roja fija: la cámara se está iniciando. • Parpadeando lentamente en rojo: fallo en la conexión wifi. • Parpadeando rápidamente en rojo: Problemas con el dispositivo (p.ej. error de la tarjeta microSD). • Azul fija: el vídeo se está reproduciendo en la aplicación EZVIZ. • Parpadeando rápidamente en azul: la cámara está preparada para conectarse al wifi. • Parpadeando lentamente en azul: la cámara está funcionando correctamente.
Tarjeta microSD	<p>La tarjeta microSD se debe comprar por separado. Inicialice la tarjeta en la aplicación EZVIZ antes de usarla.</p>
Botón REINICIO	<p>Mantenga pulsado el botón de REINICIO durante 5 segundos con la cámara en funcionamiento. La cámara se reiniciará y recuperará los parámetros predeterminados de fábrica.</p>

Instalación

ES

Paso 1 Encendido

Conecte el cable de alimentación a la cámara y al adaptador de corriente y después a una toma. Consulte la siguiente figura.

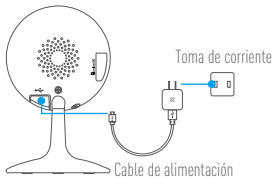

Paso 2 Configuración de la cámara

1. Cree una cuenta de usuario

- Conecte su teléfono móvil a la red Wi-Fi.
- En la App Store o en Google Play™, busque «EZVIZ» para descargar e instalar la aplicación.
- Abra la aplicación y registre una cuenta de usuario EZVIZ siguiendo las instrucciones del asistente de instalación.

2. Agregue una cámara a EZVIZ



- Inicie sesión en la aplicación EZVIZ.
- Desde la pantalla de inicio de la app EZVIZ, toque el símbolo "+" situado en la esquina superior derecha para entrar en la interfaz de escaneo del código QR.

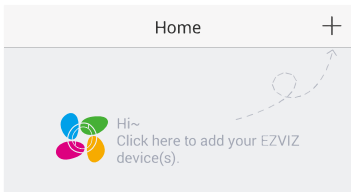

- Escanee el código QR que figura en la parte inferior de la cámara.

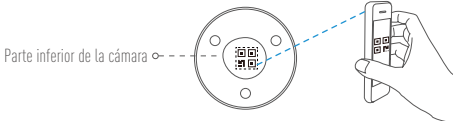

- Siga las indicaciones del asistente de la aplicación EZVIZ para finalizar la configuración del Wi-Fi.

i Para la configuración de la red wifi, asegúrese de que su móvil esté conectado a la red de 2,4 GHz del enrutador.

Instalación

ES

Paso 1 Instale la placa metálica (opcional)

Seleccione una superficie lisa y limpia y coloque la placa de metal en la posición deseada con los adhesivos de espuma o tornillos (no incluidos).

- i** En el interior de la cámara hay un imán. Si la superficie de instalación es metálica, puede omitir este paso.

Paso 2 Instale la cámara

Monte la cámara en la placa de metal o superficie metálica usando el imán (consulte la siguiente figura).

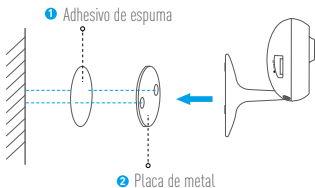

Paso 3 Fin de la instalación

Ajuste el ángulo de la cámara según sea necesario.

Apéndice

Instalar la tarjeta de memoria

Inserte la tarjeta microSD en la ranura hasta encajarla.

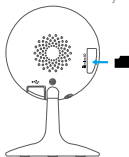

Inicialización de la tarjeta de memoria

1. En la aplicación EZVIZ, compruebe el estado de la tarjeta de memoria tocando sobre la opción **Storage Status (Estado de almacenamiento)** en la interfaz **Device Settings (Ajustes del dispositivo)**.

Wi-Fi Configure	TEST-WiFi  >
Storage Status	>
Device Version	Vx.x.x build xxxxxx No new version.

2. Si el estado de la tarjeta de memoria aparece como **Uninitialized (No inicializado)**, tóquelo para inicializarla. Entonces el estado cambiará a **Normal**.

 Para obtener información detallada, visite www.ezvizlife.com.

Contenu de la boîte

FR



1 caméra IP



1 câble USB



1 adaptateur d'alimentation



2 autocollants expansés



1 plaque métallique
(diamètre du trou 3,5 mm)



1 guide de démarrage rapide

i L'aspect réel de la caméra est celui de la caméra que vous avez achetée.

Notions de base

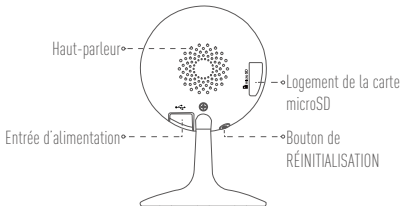
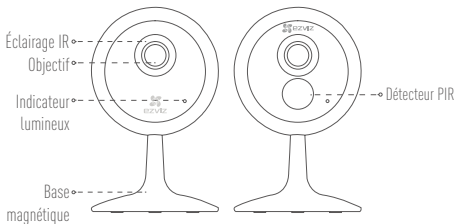

Nom

Indicateur
lumineux

Description

- Rouge continu : la caméra est en cours de démarrage.
- Clignotement lent en rouge : la connexion Wi-Fi a échoué.
- Clignotement rapide en rouge : anomalie de l'appareil (par ex. erreur de carte microSD).
- Bleu continu : la vidéo est en cours de visionnage ou de lecture dans l'application EZVIZ.
- Clignotement rapide en bleu : la caméra est prête à établir la connexion Wi-Fi.
- Clignotement lent en bleu : la caméra fonctionne normalement.

Carte microSD

La carte microSD doit être achetée séparément.
Initialisez la carte dans l'application EZVIZ avant de l'utiliser.

Bouton de
RÉINITIALISATION

Maintenez enfoncé le bouton de RÉINITIALISATION pendant 5 s alors que la caméra fonctionne. La caméra redémarrera et tous les paramètres seront réinitialisés aux valeurs par défaut.

FR

Configuration

Étape 1 Mise sous tension

Branchez le câble d'alimentation à la caméra puis l'adaptateur d'alimentation à une prise électrique, comme illustré dans la figure ci-dessous.

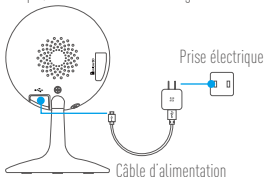

Étape 2 Configuration de la caméra

1. Créer un compte utilisateur

- Connectez votre téléphone mobile au réseau Wi-Fi.
- Téléchargez et installez l'application EZVIZ en recherchant « EZVIZ » dans l'App Store ou dans Google Play™.
- Lancez l'application et créez un compte utilisateur EZVIZ en suivant l'assistant de démarrage.



2. Ajouter une caméra à EZVIZ

- Connectez-vous dans l'application EZVIZ.
- Depuis l'écran d'accueil de l'application EZVIZ, appuyez sur « + » dans le coin supérieur droit pour accéder à l'interface de lecture du code QR.

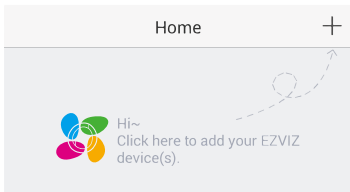

- Scannez le code QR situé sur le fond de la caméra.

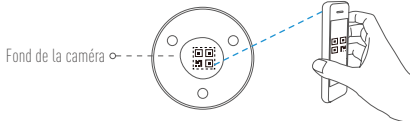

- Suivez l'assistant de l'application EZVIZ pour terminer la configuration du Wi-Fi.

i Assurez-vous que votre téléphone est connecté au réseau Wi-Fi 2,4 GHz à partir du routeur pour effectuer la configuration Wi-Fi.

Installation

Étape 1 Installer la plaque métallique (facultatif)

Choisissez une surface plane et propre, puis fixez la plaque métallique à la position souhaitée à l'aide des autocollants expansés ou des vis (non fournies).

- i** La caméra dispose d'un élément magnétique interne. Ignorez cette étape si la surface est métallique.

Étape 2 Installer la caméra

Fixez à l'aide de sa partie magnétique la caméra sur la plaque ou la surface métallique (voir la figure ci-dessous).

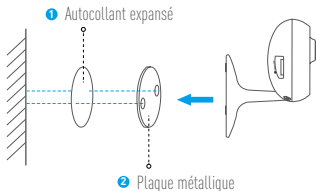

Étape 3 Fin de l'installation

Ajustez l'angle de la caméra le cas échéant.

Annexe

Installer la carte mémoire

Insérez une carte microSD dans le logement jusqu'à entendre un clic.

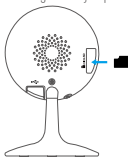

FR

Initialisation de la carte mémoire

1. Dans l'application EZVIZ, vérifiez l'état de la carte mémoire en appuyant sur **Storage Status (État du stockage)** dans l'interface **Device Settings (Paramètres de l'appareil)**.

Wi-Fi Configure	TEST-WiFi  >
Storage Status	>
Device Version	Vx.x.x build xxxxxx No new version.

2. Si l'état de la carte mémoire est **Uninitialized (Non initialisée)**, appuyez dessus pour l'initialiser. L'état passera à **Normal (Normal)**.



Pour obtenir des informations détaillées, visitez le site www.ezvizlife.com.

Contenuto della confezione



Internet Camera (x1)



2 Adesivi gommati



Cavo USB (x1)



Piastra metallica (x1)
(Diametro foro 3,5 mm)



Alimentatore (x1)



Guida rapida (x1)

Panoramica

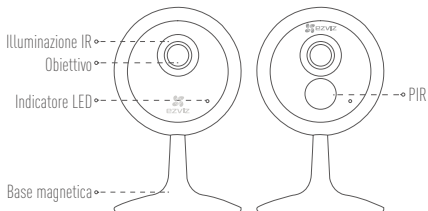

IT

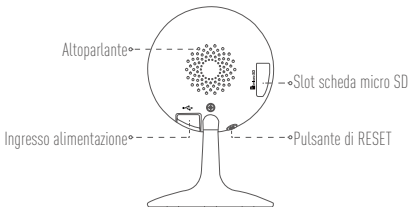

Nome	Descrizione
Indicatore LED	<ul style="list-style-type: none"> • Rosso fisso: la telecamera si sta avviando. • Intermittente lentamente in rosso: connessione alla rete Wi-Fi non riuscita. • Rosso lampeggiante veloce: Eccezione dispositivo (ad es., errore scheda micro SD). • Luce blu fissa: il video viene trasmesso o riprodotto dall'app EZVIZ. • Blu lampeggiante veloce: Telecamera pronta per la connessione Wi-Fi. • Blu lampeggiante lento: la telecamera funziona correttamente.
Scheda micro SD	<p>La scheda micro SD va acquistata a parte.</p> <p>Inizializzare la scheda nell'app EZVIZ prima di utilizzarla.</p>
Pulsante di RESET	<p>Tenere premuto il pulsante RESET per 5 secondi mentre la videocamera è accesa. La videocamera viene riavviata e tutti i parametri vengono reimpostati ai valori predefiniti.</p>

Impostazione

Passo 1 Accensione

Collegare il cavo di alimentazione a videocamera e alimentatore, quindi collegare quest'ultimo alla presa di corrente (figura sotto).

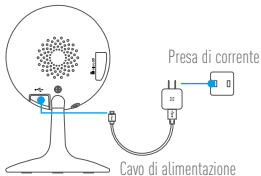

IT

Passo 2 Configurazione della videocamera

1. Creare un account utente
 - Connettere il cellulare alla rete Wi-Fi.
 - Scaricare e installare l'app EZVIZ cercando "EZVIZ" nell'App Store o in Google Play™.
 - Lanciare l'app e registrare un account utente EZVIZ seguendo la procedura guidata di avvio.
2. Aggiungere una videocamera a EZVIZ 
 - Accedere all'app EZVIZ.
 - Dalla schermata iniziale dell'app EZVIZ, toccare "+" nell'angolo superiore destro per passare alla pagina di scansione del QR.

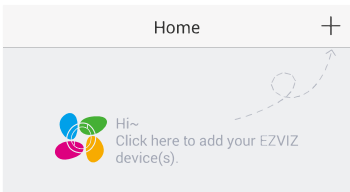

- Acquisire il QR code riportato la videocamera.

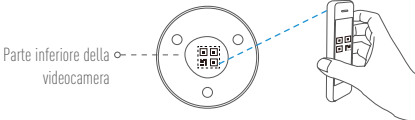

- Seguire la procedura guidata dell'app EZVIZ per completare la configurazione della rete Wi-Fi.

i Controllare che il telefono sia connesso al Wi-Fi a 2,4 GHz nelle opzioni di configurazione Wi-Fi del router.

Installazione

Passo 1 Installare la piastra metallica (opzionale)

Scegliere un punto d'installazione in cui la superficie sia liscia e libera da ostacoli, quindi fissare la piastra metallica nel punto desiderato utilizzando l'adesivo gommato o delle viti (non fornite a corredo).

IT

- i** All'interno della videocamera è presente una calamita. Se la superficie è metallica, questo passaggio può essere ignorato.

Passo 2 Installare la telecamera

Agganciare la videocamera alla piastra metallica o altra superficie di metallo tramite il supporto magnetico (figura sotto).

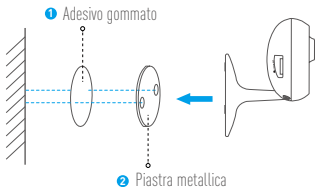

Passo 3 Completamento dell'installazione

Regolare l'angolazione della videocamera secondo necessità.

Appendice

Installazione della scheda di memoria

Inserire una scheda microSD nello slot finché un clic non ne conferma il corretto innesto.

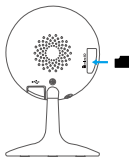

Inizializzazione della scheda di memoria

1. Controllare lo stato della scheda di memoria nell'app EZVIZ, toccando **Storage Status (Stato Archivio)** nell'interfaccia **Device Settings (Impostazioni dispositivo)**.

Wi-Fi Configure	TEST-WiFi  >
Storage Status	>
Device Version	Vx.x.x build xxxxxx No new version.

2. Se lo stato della scheda di memoria è **Uninitialized (Non inizializzato)**, toccare per inicializzarla. Lo stato diventerà **Normal (Normale)**.



Per informazioni dettagliate, visitare il sito www.ezvizlife.com.

Inhoud van de doos



Internet camera (x1)



Schuimsticker (x2)



USB kabel (x1)



Metalen plaat (x1)
(diameter gat 3,5 mm)



Voedingsadapter (x1)



Snelstartgids (x1)



Het uiterlijk van de camera is onder voorbehoud van degene die u feitelijk hebt gekocht.

Algemeen

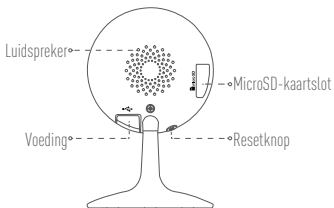
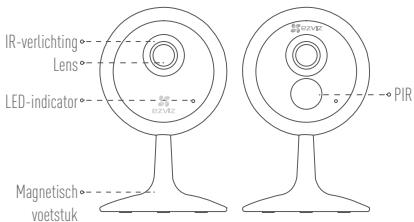

Naam

Omschrijving

LED-indicator

- Constant rood: Camera wordt opgestart.
- Knippert langzaam rood: Wi-Fi-verbinding is mislukt.
- Knippert snel rood: Uitzondering apparaat (bijv. fout micro-SD-kaart).
- Constant blauw: Video wordt bekeken of afgespeeld in de EZVIZ-app.
- Knippert snel blauw: Camera is gereed voor Wi-Fi-verbinding.
- Knippert langzaam blauw: Camera werkt correct.

microSD-kaart

micro-SD-kaart moet afzonderlijk worden aangeschaft. Initialiseer de kaart in de EZVIZ-app voordat u deze gebruikt.

Resetknop

Houd bij draaiende camera de toets **HERSTELLEN** gedurende 5 seconden ingedrukt; de camera herstart en alle parameters worden hersteld naar de standaard.

NL

Installatie

Stap 1 Inschakelen

Sluit het netsnoer aan op de camera en op de voedingsadapter en vervolgens op een wandcontactdoos, zoals aangegeven in onderstaande afbeelding.

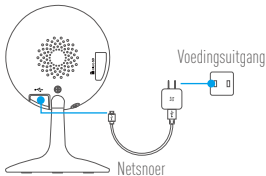

Stap 2 Installatie van de camera

1. Een gebruikersaccount aanmaken
 - Verbind uw mobiele telefoon met de wifi.
 - Download en installeer de EZVIZ-app door "EZVIZ" te zoeken in App Store of Google Play™.
 - Start de app en registreer een EZVIZ-gebruikersaccount via de opstartwizard.
2. Een camera toevoegen aan EZVIZ
 - Meld u aan in de EZVIZ-app.
 - Tik vanuit het startscherm van de EZVIZ-app op "+" in de rechterbovenhoek om naar de interface QR-code te gaan.



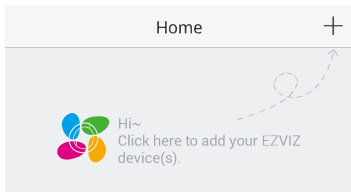

NL

- Scan de QR-code aan de onderkant van de camera.

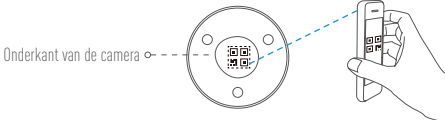

- Volg de wizard van de EZVIZ-app om de wifi-configuratie te voltooien.

i Zorg dat uw telefoon is verbonden met de 2,4 GHz wifi van de router voor wifi-configuratie.

Installatie

Stap 1 Installeer de metalen plaat (optioneel)

Kies een schone en vlakke ondergrond en bevestig de metalen plaat op de gewenste positie met de schuimstickers of schroeven (niet meegeleverd).

-  Er zit een magnetisch onderdeel in de camera. U kunt deze stap overslaan als het oppervlak van metaal is gemaakt.

Stap 2 Installeer de camera

Plaats de camera magnetisch op de metalen plaat of het metalen oppervlak (zie onderstaande afbeelding).

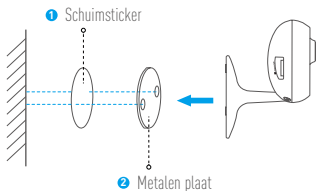

Stap 3 Voltoeien van de installatie

Pas de camerahoek indien nodig aan.

Bijlage

Geheugenkaart installeren

Plaats een microSD kaart in de sleuf tot een hoorbare klik.

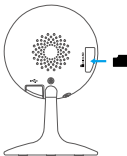

NL

Geheugenkaart initialiseren

1. Controleer de geheugenkaartstatus in de EZVIZ-app door op **Storage Status (Opslagstatus)** in de interface **Device Settings (Apparaatinstellingen)** te tikken.

Wi-Fi Configure	TEST-WiFi  >
Storage Status	>
Device Version	Vx.x.x build xxxxxx No new version.

2. Als de status van de geheugenkaart niet als **Uninitialized (Niet geïnitieerd)** wordt weergegeven, tik er dan op om deze te initialiseren. De status verandert dan in **Normal (Normaal)**.



Bezoek voor meer informatie www.ezvizlife.com.

Zawartość opakowania



Kamera internetowa
(x1)



Taśma montażowa
dwustronna (x2)



Przewód USB
(x1)



Płytkę metalową
(x1) (średnica
otworu 3,5 mm)



Zasilacz
(x1)



Skrócona instrukcja
obsługi (x1)

i Wygląd kamery jest zależny od modelu.

Podstawowe informacje

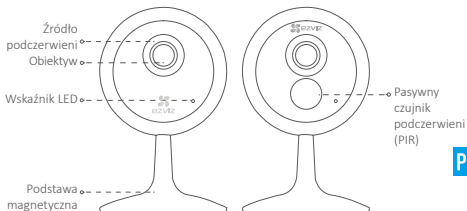

PL

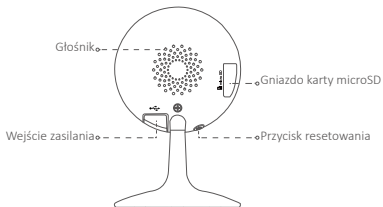

Nazwa	Opis
Wskaźnik LED	<ul style="list-style-type: none"> • Włączony (czerwony): kamera jest uruchamiana. • Powoli migający czerwony: ustanowienie połączenia Wi-Fi nie powiodło się. • Szybko migający czerwony: błąd urządzenia (np. błąd karty microSD). • Włączony (niebieski): przeglądanie lub odtwarzanie nagrań wideo w aplikacji EZVIZ. • Miga szybko (niebieski): kamera jest gotowa do ustanowienia połączenia Wi-Fi. • Miga powoli (niebieski): kamera działa prawidłowo.
Karta microSD	<p>Kartę microSD należy zakupić oddzielnie. Przed użyciem karty należy ją zainicjować w aplikacji EZVIZ.</p>
Przycisk resetowania	<p>Naciśnij i przytrzymaj przycisk RESETUJ przez 5 sekund, gdy kamera jest uruchomiona. Kamera zostanie ponownie uruchomiona i zostaną przywrócone wartości domyślne wszystkich parametrów.</p>

Konfiguracja

Krok 1 Włączanie

Podłącz przewód zasilający do kamery, zasilacza i gniazda sieci elektrycznej, jak przedstawiono na poniższym rysunku.

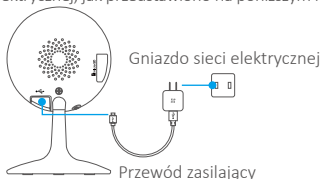

PL

Krok 2 Konfiguracja kamery

1. Stwórz konto użytkownika

- Połącz telefon komórkowy z siecią Wi-Fi.
- Pobierz i zainstaluj aplikację EZVIZ, wyszukując „EZVIZ” w witrynie App Store lub Google Play™.
- Uruchom aplikację i zarejestruj swoje konto użytkownika EZVIZ przy użyciu kreatora startowego.



2. Dodaj kamerę do aplikacji EZVIZ

- Zaloguj się w aplikacji EZVIZ.
- Na ekranie głównym aplikacji EZVIZ naciśnij przycisk „+” znajdujący się w prawym górnym rogu, aby przejść do interfejsu skanowania kodu QR.

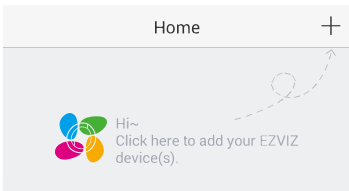

- Zeskanuj kod QR znajdujący się na spodzie kamery.

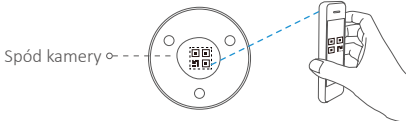

- Postępuj zgodnie z instrukcjami wyświetlanymi w kreatorze aplikacji EZVIZ, aby ukończyć konfigurację Wi-Fi.

i Aby skonfigurować sieć Wi-Fi, upewnij się, że Twój telefon jest połączony z siecią Wi-Fi 2,4 GHz routera.

Instalacja

Krok 1 Instalacja płytki metalowej (opcjonalnie)

Wybierz czystą i płaską powierzchnię, a następnie przymocuj płytkę metalową w wybranej pozycji, korzystając w tym celu z pianki przyklepnej lub śrub (nie wchodzą w skład zestawu).

- i** Wewnątrz kamery znajduje się magnes. Jeżeli powierzchnia montażowa jest wykonana z metalu, można pominąć ten krok.

PL

Krok 2 Instalacja kamery

Przymocuj kamerę za pomocą magnesu do przykręconej płytki metalowej lub metalowej powierzchni montażowej (patrz rysunek poniżej).

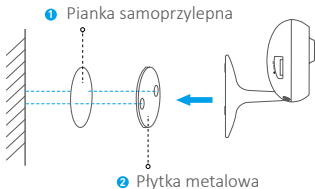

Krok 3 Zakończenie instalacji

Dostosuj kąt widzenia kamery zgodnie z wymaganiami.

Dodatek

Włóż kartę pamięci

Wsuń kartę microSD do gniazda, tak aby została zablokowana w odpowiednim położeniu.

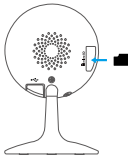

Inicjowanie karty pamięci

1. Sprawdź stan karty pamięci, wybierając w tym celu opcję Storage Status (Stan pamięci) w interfejsie Device Settings (Ustawienia urządzenia) w aplikacji EZVIZ.

Wi-Fi Configure	TEST-WiFi  >
Storage Status	>
Device Version	Vx.x.x build xxxxxx No new version.

2. Jeżeli wyświetlany jest stan karty pamięci **Uninitialized** (Niezainicjowana), naciśnij przycisk, aby ją zainicjować. Stan zostanie zmieniony na **Normal** (Normalny).



Aby uzyskać więcej informacji, skorzystaj z witryny www.ezvizlife.com.

Περιεχόμενα συσκευασίας



Διαδικτυακή
κάμερα (x1)



Καλώδιο USB (x1)



Τροφοδοτικό (x1)



Αυτοκόλλητο από
αφρώδες υλικό (x2)



Μεταλλική πλακέτα
(x1) (Διάμετρος
οπής: 3,5mm)



Οδηγός γρήγορης
έναρξης (x1)

GR



Η εμφάνιση της κάμερας εξαρτάται από το μοντέλο που αγοράσατε.

Βασικά

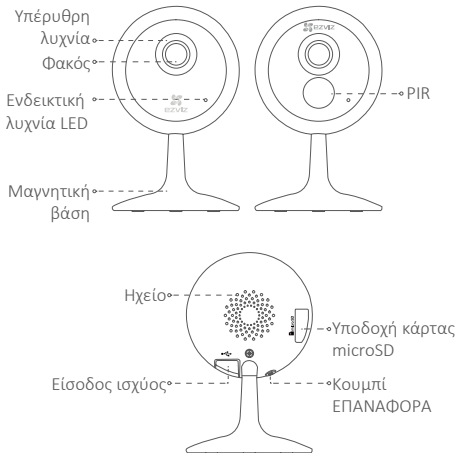

Όνομα

Ενδεικτική
λυχνία LED

Περιγραφή

- Ανάβει σταθερά με κόκκινο χρώμα: Η κάμερα πραγματοποιεί εκκίνηση.
- Αναβοσβήνει αργά με κόκκινο χρώμα: Αποτυχία σύνδεσης Wi-Fi.
- Αναβοσβήνει γρήγορα με κόκκινο χρώμα: Εξαίρεση συσκευής (π.χ. σφάλμα κάρτας microSD).
- Ανάβει σταθερά με μπλε χρώμα: Προβολή ή αναπαραγωγή βίντεο στην εφαρμογή EZVIZ.
- Μπλε που αναβοσβήνει γρήγορα: Η κάμερα είναι έτοιμη για τη σύνδεση Wi-Fi.
- Αναβοσβήνει αργά με μπλε χρώμα: Η κάμερα λειτουργεί σωστά.

Κάρτα
microSD

Η κάρτα microSD πρέπει να αγοραστεί ξεχωριστά. Αρχικοποιήστε την κάρτα στην εφαρμογή EZVIZ, πριν τη χρησιμοποιήσετε.

Κουμπί
ΕΠΑΝΑΦΟΡΑ

Πατήστε παρατεταμένα το κουμπί ΕΠΑΝΑΦΟΡΑ για 5 δευτερόλεπτα, ενώ η κάμερα βρίσκεται σε λειτουργία. Γίνεται επανεκκίνηση της κάμερας και όλες οι παράμετροι επανέρχονται στις προεπιλεγμένες.

GR

Ρύθμιση

Βήμα 1 Ενεργοποίηση

Συνδέστε το καλώδιο ρεύματος στην κάμερα και στο τροφοδοτικό και στη συνέχεια σε μια πρίζα, όπως φαίνεται στο παρακάτω σχήμα.

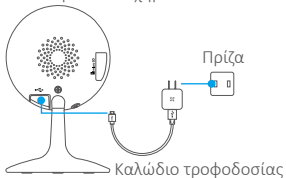

Βήμα 2 Ρύθμιση κάμερας

1. Δημιουργήστε έναν λογαριασμό χρήστη

- Συνδέστε το κινητό σας τηλέφωνο στο Wi-Fi.
- Πραγματοποιήστε λήψη και εγκατάσταση της εφαρμογής EZVIZ, αναζητώντας τον όρο «EZVIZ» στο App Store ή το Google Play™.
- Εκκινήστε την εφαρμογή και δημιουργήστε έναν λογαριασμό χρήστη EZVIZ ακολουθώντας τον οδηγό εκκίνησης.



2. Προσθέστε μια κάμερα στο EZVIZ

- Συνδεθείτε στην εφαρμογή EZVIZ.
- Από την Αρχική οθόνη της εφαρμογής EZVIZ, πατήστε το "+" στην πάνω δεξιά γωνία για να ανοίξει η διεπαφή σάρωσης κωδικού QR.

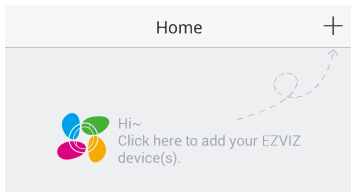

GR

- Σαρώστε τον κωδικό QR στο κάτω μέρος της κάμερας.

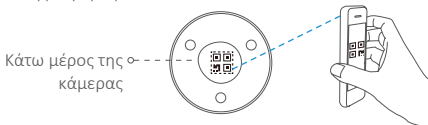

- Ακολουθήστε τον οδηγό της εφαρμογής EZVIZ για να ολοκληρώσετε τη ρύθμιση παραμέτρων Wi-Fi.

i Βεβαιωθείτε ότι το τηλέφωνό σας είναι συνδεδεμένο στο Wi-Fi 2.4GHz από τον δρομολογητή, για τη ρύθμιση παραμέτρων Wi-Fi.

Εγκατάσταση

Βήμα 1 Εγκατάσταση της μεταλλικής πλακέτας (προαιρετικά)

Επιλέξτε μια καθαρή και επίπεδη επιφάνεια και ασφαλίστε τη μεταλλική πλακέτα στην επιθυμητή θέση, με τα αυτοκόλλητα από αφρολέξ ή τις βίδες (δεν παρέχονται).



Υπάρχει ένας μαγνήτης στο εσωτερικό της κάμερας. Μπορείτε να παραλείψετε αυτό το βήμα, αν η επιφάνεια είναι κατασκευασμένη από μέταλλο.

Βήμα 2 Εγκατάσταση της κάμερας

Τοποθετήστε σταθερά την κάμερα στην μεταλλική πλάκα ή τη μεταλλική επιφάνεια με τη βοήθεια του μαγνήτη (βλ. παρακάτω σχήμα).

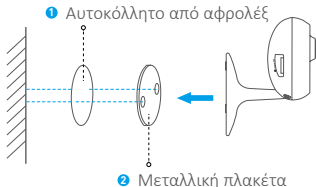

Βήμα 3 Ολοκλήρωση εγκατάστασης

Ρυθμίστε τη γωνία της κάμερας όπως απαιτείται.

Παράρτημα

Εγκατάσταση κάρτας μνήμης

Τοποθετήστε μια κάρτα microSD στην υποδοχή μέχρι να ακουστεί ένα "κλικ".

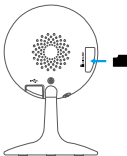

GR

Ενεργοποίηση της κάρτας μνήμης

1. Στην εφαρμογή EZVIZ, ελέγξτε την κατάσταση της κάρτας μνήμης πατώντας στην επιλογή Storage Status (Κατάσταση αποθήκευσης) στη διεπαφή Device Settings (Ρυθμίσεις συσκευής).

Wi-Fi Configure	TEST-WiFi  >
Storage Status	>
Device Version	Vx.x.x build xxxxxx No new version.

2. Αν η κατάσταση της κάρτας μνήμης είναι **Uninitialized** (Μη αρχικοποιημένη), πατήστε για να την αρχικοποιήσετε. Στη συνέχεια, η κατάσταση θα αλλάξει σε **Normal** (Κανονική).



Για λεπτομερείς πληροφορίες, επισκεφτείτε τη διεύθυνση www.ezvizlife.com.

Obsah balení

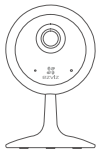

Internetová kamera
(1x)



Pěnová samolepka
(2x)



Kabel USB
(1x)



Kovová destička
(1x) (průměr
otvoru 3,5 mm)



Napájecí adaptér
(1x)



Stručná příručka
(1x)

i Vzhled kamery závisí na aktuálním zakoupeném modelu.

Popis

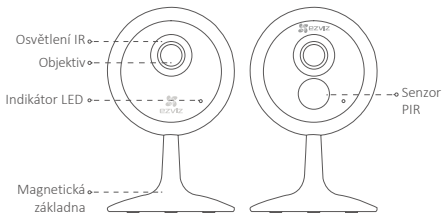

CZ

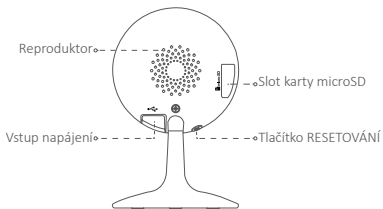

Název	Popis
Indikátor LED	<ul style="list-style-type: none"> • Nepřerušovaná červená: Kamera se spouští. • Pomalé červené blikání: Připojení k síti Wi-Fi se nezdařilo. • Rychlé červené blikání: Došlo k výjimce zařízení (např. k chybě karty microSD). • Nepřerušovaná modrá: Zobrazuje se video nebo dochází k přehrávání v aplikaci EZVIZ. • Rychle blikající modrá: Kamera je připravena k připojení k síti Wi-Fi. • Pomalé modré blikání: Kamera je v provozu a funguje správně.
Karta MicroSD	Kartu microSD je nutné zakoupit samostatně. Než začnete kartu používat, inicializujte ji v aplikaci EZVIZ.
Tlačítko RESETOVÁNÍ	Stisknutím a podržením tlačítka RESETOVAT po dobu 5 sekund během provozu kamery se kamera restartuje a obnoví se výchozí nastavení všech parametrů kamery.

Instalace

Krok 1 Zapnutí

Připojte napájecí kabel ke kameře a k napájecímu adaptéru a poté jej zapojte do elektrické zásuvky. Viz níže uvedený obrázek.

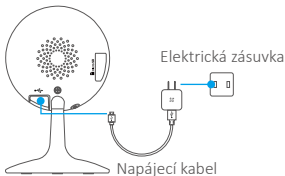

CZ

Krok 2 Nastavení kamery

1. Vytvořte si uživatelský účet

- Připojte mobilní telefon k síti Wi-Fi.
- Zadáním textu „EZVIZ“ vyhledejte v obchodech App Store nebo Google Play™ aplikaci EZVIZ. Stáhněte ji a nainstalujte.
- Spusťte aplikaci. Postupujte podle pokynů průvodce prvním spuštěním a zaregistrujte svůj uživatelský účet EZVIZ.



2. Přidejte kameru do aplikace EZVIZ

- Přihlaste se do aplikace EZVIZ.
- Na domovské obrazovce aplikace EZVIZ stiskněte „+“ v pravém horním rohu a přejděte do rozhraní pro skenování kódu QR.

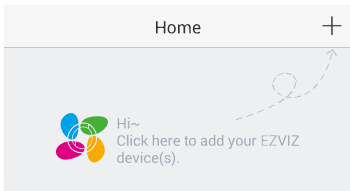

- Naskenujte kód QR na spodní části kamery.

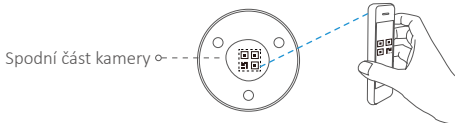

- Postupujte podle průvodce aplikace EZVIZ a dokončete konfiguraci sítě Wi-Fi.

i Zkontrolujte, že je telefon ke konfiguraci sítě Wi-Fi připojen k 2,4GHz síti Wi-Fi ze směrovače.

Montáž

Krok 1 Montáž kovové destičky (volitelná)

Vyberte čistý a rovný povrch a pomocí pěnových samolepek nebo šroubů (nejsou součástí dodávky) připevněte kovovou destičku do požadované polohy.

- i** Uvnitř kamery se nachází magnetický díl. Pokud je povrch z kovového materiálu, můžete tento krok přeskočit.

Krok 2 Montáž kamery

Připevněte kameru magneticky ke kovové destičce nebo kovovému povrchu (viz obrázek níže).

CZ

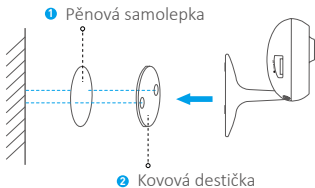

Krok 3 Dokončení montáže

Nastavte požadovaný úhel kamery.

Dodatek

Vložte paměťovou kartu

Vložte do slotu kartu microSD, dokud nezapadne.

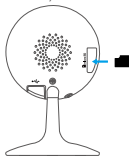

Inicializace paměťové karty

1. Zkontrolujte v aplikaci EZVIZ stav paměťové karty klepnutím na možnost Storage Status (Stav úložiště) v okně Device Settings (Nastavení zařízení).

Wi-Fi Configure	TEST-WiFi  >
Storage Status	>
Device Version	Vx.x.x build xxxxxx No new version.

2. Pokud se stav paměťové karty zobrazí jako **Uninitialized** (Neinicializovaný), klepnutím ji inicializujte. Stav se poté změní na hodnotu **Normal** (Normální).



Podrobné informace naleznete na webových stránkách www.ezvizlife.com.

Obsah balenia



Internetová kamera
(1 x)



Penová nálepka
(2 x)



Kábel USB
(1 x)



Kovová platňa (1 x)
(priemer otvoru
3,5 mm)



Sieťový adaptér
(1 x)



Príručka so
stručným
návodom (1 x)

i Vzhľad kamery závisí od zakúpeného modelu.

SK

Základné informácie

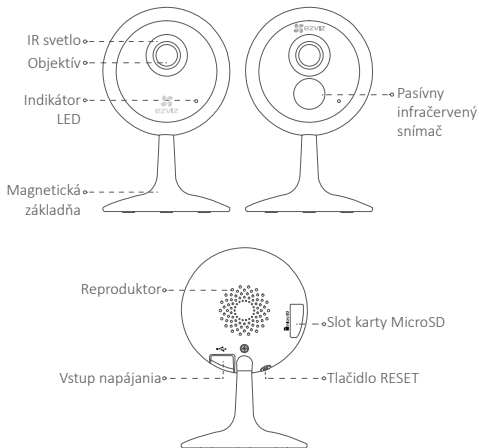

Názov

Popis

Indikátor LED	<ul style="list-style-type: none">• Neprerušovaná červená: Kamera sa spúšťa.• Pomalé blikanie načerveno: Zlyhalo pripojenie k sieti Wi-Fi.• Rýchle blikanie načerveno: Výnimka zariadenia (napr. chyba karty microSD).• Neprerušovaná modrá: Video sa zobrazuje alebo prehráva v aplikácii EZVIZ.• Rýchle blikanie namodro: Kamera je pripravená na pripojenie k sieti Wi-Fi.• Pomalé blikanie namodro: Kamera funguje správne.
Karta microSD	Karta microSD by sa mala zakúpiť samostatne. Pred použitím kartu inicializujte v aplikácii EZVIZ.
Tlačidlo RESET	Keď je kamera spustená, podržte stlačené tlačidlo RESET na 5 sekúnd a všetky parametre sa resetujú na predvolené.

SK

Nastavenie

Krok 1 Zapnutie

Pripojte napájací kábel ku kamere a k napájacíemu adaptéru a potom do zásuvky napájania podľa zobrazenia na obrázku nižšie.

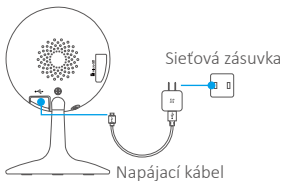

Krok 2 Nastavenie kamery

1. Vytvorenie používateľského účtu

- Pripojte mobilný telefón k sieti Wi-Fi.
- Stiahnite si a nainštalujte aplikáciu EZVIZ vyhľadáním slova „EZVIZ“ na lokalite App Store alebo Google Play™.
- Spustíte aplikáciu a zaregistrujte používateľský účet EZVIZ podľa sprievodcu pri spustení.



2. Pridanie kamery do účtu EZVIZ

- Prihláste sa do aplikácie EZVIZ.
- Na obrazovke Home (Domov) aplikácie EZVIZ klepnite na znamienko „+“ v pravom hornom rohu, aby ste prešli do rozhrania skenovania QR kódu.

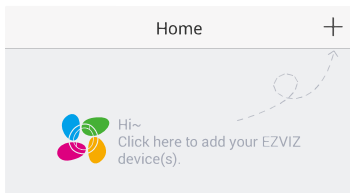

- Naskenujte QR kód v spodnej časti kamery.

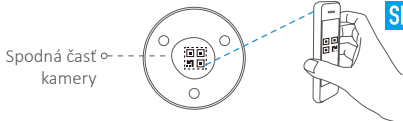

- Postupujte podľa sprievodcu aplikácie EZVIZ a dokončíte konfiguráciu siete Wi-Fi.

i Uistite sa, že váš telefón je pripojený k 2,4 GHz sieti Wi-Fi zo smerovača na konfiguráciu siete Wi-Fi.

Inštalácia

Krok 1 Nainštalujte kovovú platňu (voliteľné)

Vyberte čistý a rovný povrch a upevnite kovovú platňu do požadovanej polohy pomocou penových nálepiek alebo skrutiek (nie sú súčasťou balenia).

- i** Vnútri kamery sa nachádza magnetická súčasť. Tento krok môžete preskočiť, ak je povrch z kovu.

Step 2 Nainštalujte kameru

Magneticky zaistíte kameru na kovovú platňu alebo kovový povrch (pozri obrázok nižšie).

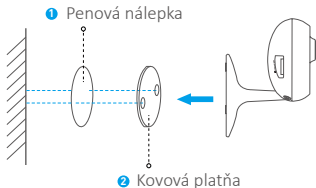

Krok 3 Dokončenie inštalácie

Podľa potreby nastavte uhol kamery.

Dodatok

Vloženie pamäťovej karty

Vložte kartu MicroSD do slotu, kým neklikne.

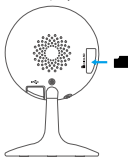

Inicializácia pamäťovej karty

1. V aplikácii EZVIZ skontrolujte stav pamäťovej karty klepnutím na položku **Storage Status (Stav úložiska)** v rozhraní **Device Settings (Nastavenia zariadenia)**.

Wi-Fi Configure	TEST-WiFi  >
Storage Status	>
Device Version	Vx.x.x build xxxxxx No new version.

2. Ak sa stav pamäťovej karty zobrazuje ako **Uninitialized (Neinicializovaný)**, klepnite naň, aby sa inicializoval. Stav sa následne zmení na **Normal (Normálny)**.

 Podrobné informácie nájdete na stránke www.ezvizlife.com.

SK

Innhold i pakken



Internettkamera (x 1)



Skumklistremerke (x2)



USB-kabel (x 1)



Metalplate (x1)
(hulldiameter 3,5 mm)



Strømadapter (x 1)



Hurtigstartveiledning (x 1)



Kameraets utseende avhenger av hvilken modell du faktisk har kjøpt.

Grunnleggende funksjoner

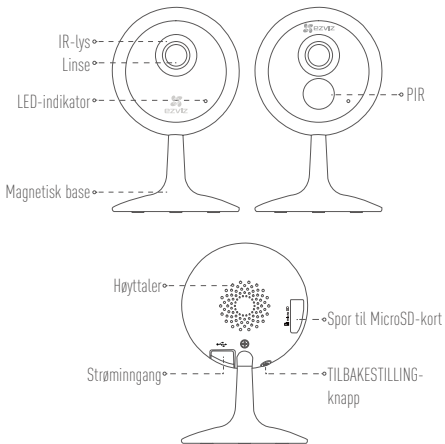

NO

Navn

Beskrivelse

LED-indikator

- Rød, fast: Kameraet startes opp.
- Rød - blinker sakte: Feil på Wi-Fi-tilkobling.
- Rød - blinker hurtig: Enhetsunntak (f.eks. MicroSD-kortfeil).
- Blå, fast: Video vises eller avspilles i EZVIZ-appen.
- Blå, blinker hurtig: Kameraet er klart for Wi-Fi-tilkobling.
- Blå, blinker sakte: Kameraet fungerer korrekt.

MicroSD-kort

MicroSD-kort må kjøpes separat.
Formater kortet med EZVIZ-appen før du bruker det.

TILBAKESTILLING-knapp

Hold inne TILBAKESTILLING-knappen i 5 sekunder mens kameraet er på, kameraet starter på nytt og alle parameterne tilbakestilles til standardverdiene.

Oppsett

Trinn 1 Slå på

Koble strømledningen til kameraet og strømadapteren, og deretter til en stikkontakt som vist på figuren under.

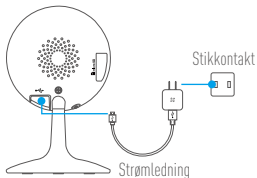

Trinn 2 Oppsett av kamera

1. Opprette en brukerkonto

- Koble mobiltelefonen til et Wi-Fi-nettverk.
- Last ned og installer EZVIZ-appen ved å søke "EZVIZ" i App Store eller Google Play™.
- Start appen, og opprett en EZVIZ-brukerkonto ved å følge oppstartsveiviseren.



2. Legge til et kamera til EZVIZ

- Logg inn på EZVIZ-appen.
- Fra startsidene til EZVIZ-appen, trykk på "+" øverst til høyre for å gå til siden hvor du kan skanne QR-koden.

NO

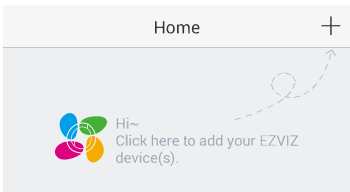

- Skann QR-koden som du finner under kameraet.

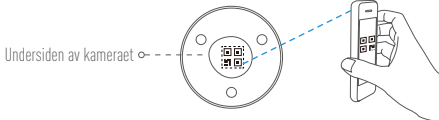

- Følg hjelpeprogrammet til EZVIZ-appen for å fullføre Wi-Fi-konfigurasjonen.



Telefonen må være koblet til 2,4 GHz trådløst nett fra ruteren for å starte Wi-Fi-oppsettet.

Installasjon

Trinn 1 Installere metallplaten (valgfritt)

Velg en ren og flat overflate, og fest metallplaten til ønsket posisjon med klistrelappen i skum eller skruer (ikke inkludert).

- i** Det er en magnetisk del på innsiden av kameraet. Du kan hoppe over dette trinnet hvis overflaten er av metall.

Trinn 2 Installere kameraet

Fest kameraet magnetisk til metallplaten eller en overflate av metall (se figuren under).

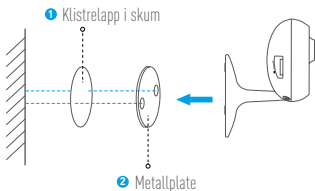

NO

Trinn 3 Fullføre installasjonen

Juster kameravinkelen etter behov.

Appendiks

Installer minnekort

Sett inn et microSD-kort i sporet. Før det inn til du hører et klikk.

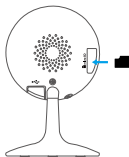

Initialisere minnekort

1. Sjekk minnekortstatus i EZVIZ-appen ved å trykke på **Storage Status (Lagringsstatus)** i menyen **Device settings (Enhetsinnstillinger)**.

Wi-Fi Configure	TEST-WiFi  >
Storage Status	>
Device Version	Vx.x.x build xxxxxx No new version.

2. Hvis statusen er **Uninitialized (Ikke initialisert)**, trykker du for å initialisere den. Statusen blir så endret til **Normal**.



For mer informasjon, besøk www.ezvizlife.com.

Förpackningens innehåll



Internetkamera (x 1)



Skumetikett (x 2)



USB-kabel (x 1)



Metallplatta (x 1)
(för hål med 3,5 mm diameter)



Strömadapter (x 1)



Snabbstartsguide (x 1)

i Kameran ser ut som den faktiska kamera du köpt.

SW

Grundläggande

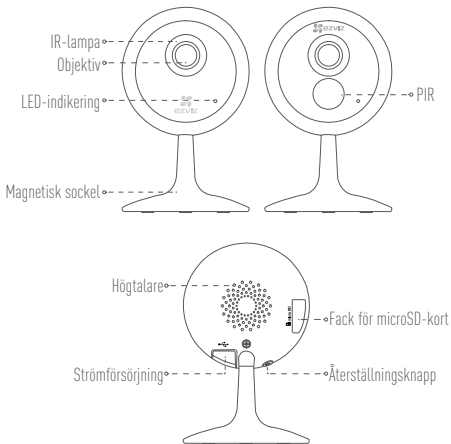

Namn

Beskrivning

LED-indikering

- Fast rött sken: Kameran startar.
- Blinkar sakta rött: Wi-Fi-anslutningen har slutat att fungera.
- Blinkar snabbt rött: Undantagsfel i enhet (t.ex. fel på microSD-kort).
- Fast blått sken: Video visas eller spelas upp i appen EZVIZ.
- Blinkar snabbt blått: Kameran är redo för Wi-Fi-anslutning.
- Blinkar sakta blått: Kameran fungerar korrekt.

Micro SD-kort

microSD-kort måste köpas separat.
Formatera kortet i EZVIZ-appen före användning.

Återställningsknapp

Håll in Återställningsknapp i 5 sekunder när kameran är igång, kameran startar om och alla parametrar återställs till standard.

SW

Inställning

Steg 1 Slå på

Anslut strömkabeln i kameran och till strömadaptern, och sedan till ett vägguttag enligt vad som visas på bilden nedan.

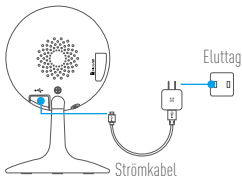

Steg 2 Installation av kamera

1. Skapa ett användarkonto
 - Anslut din mobiltelefon till Wi-Fi.
 - Ladda ned och installera EZVIZ-appen genom att söka efter "EZVIZ" i App Store eller Google Play™.
 - Starta appen och registrera ett användarkonto för EZVIZ med hjälp av startguiden.
2. Lägg till en kamera i EZVIZ
 - Logga in i appen EZVIZ.
 - Tryck på "+" i det övre, högra hörnet av EZVIZ startskärm för att gå till sidan för att skanna QR-kod.



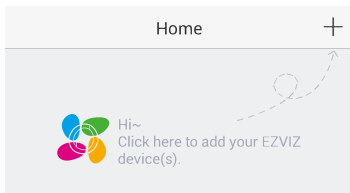

- Skanna QR-koden på kamerans undersida.

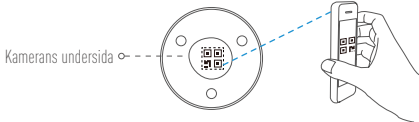

- Följ EZVIZ-appguiden för att slutföra Wi-Fi-konfiguration.

i Se till att din telefon är ansluten till det trådlösa 2,4 GHz-nätverket för konfigureringen av det trådlösa nätverket.

Installation

Steg 1 Montera metallplattan (valfritt)

Välj en ren och plan yta och skruva fast metallplattan i önskad position med skumetiketterna och skruvarna (inte inkluderade).

-  Det finns en magnetisk del inuti kameran. Du kan hoppa över det här steget om ytan är tillverkad av metall.

Steg 2 Montera kameran

Fäst kameran magnetiskt på metallplattan eller metallytan (se bild nedan).

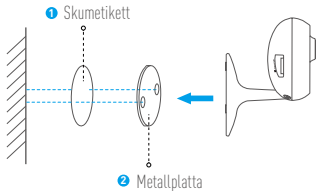

Step 3 Slutför installationen

Justera kameravinkeln efter behov.

Bilaga

Installera minneskort

Sätt i ett microSD-kort i facket tills du hör ett klick.

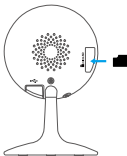

Initialisering av minneskort

1. Kontrollera minneskortets status i appen EZVIZ genom att trycka på **Storage Status (Lagringsstatus)** i gränssnittet **Device Settings (Enhetsinställningar)**.

Wi-Fi Configure	TEST-WiFi  >
Storage Status	>
Device Version	Vx.x.x build xxxxxx No new version.

SW

2. Om minneskortets status visas som **Uninitialized (Inte initierat)** trycker du för att initiera det. Statusen kommer att ändras till **Normal**.



Besök www.ezvizlife.com för mer information.

Kassens indhold



Internetkamera (x 1)



Skumsticker (x 2)



USB-kabel (x 1)



Metalplade (x 1) (hul med diameter på 3,5 mm)



Strømadapter (x 1)



Startvejledning (x 1)



Udseendet på det købte kamera kan afvige fra vejledningen.

Grundlæggende oplysninger

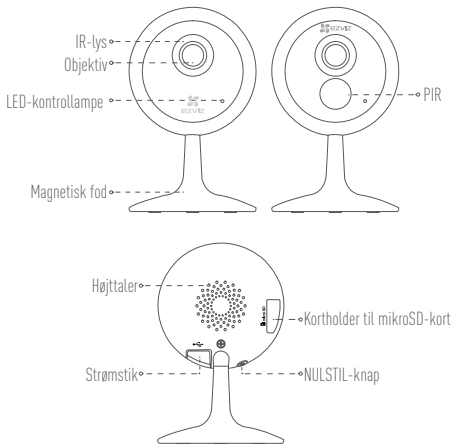

DK

Navn	Beskrivelse
LED-kontrollampe	<ul style="list-style-type: none"> • Lyser konstant rødt: Kameraet starter op. • Langsomme røde blink: Wi-fi-forbindelsen er afbrudt. • Hurtige røde blink: Undtagelse på enhed (fx fejl i microSD-kort). • Lyser konstant blå: En video vises eller afspilles i appen EZVIZ. • Hurtige blå blink: Kameraet er klar til wi-fi-forbindelsen. • Langsomme blå blink: Kameraet fungerer korrekt.
microSD-kort	<p>microSD-kort skal købes særskilt. Formatér kortet med EZVIZ-appen før brug.</p>
NULSTIL-knap	<p>Hold knappen NULSTIL nede i 5 sekunder, mens kameraet er tændt. Kameraet genstarter, og alle indstillinger nulstilles til standard.</p>

Installation

Trin 1 Tænd for strømmen

Sæt strømledningen i kameraet og i strømadapteren og derefter i en stikkontakt som vist i figuren nedenfor.

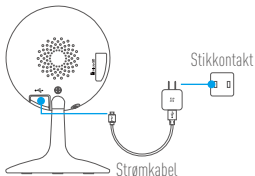

Trin 2 Konfiguration af kamera

1. Opret en brugerkonto

- Slut din mobiltelefon til wi-fi-netværket.
- Hent og installer appen EZVIZ ved at søge efter "EZVIZ" i App Store eller Google Play™.
- Start appen, og registrér en EZVIZ-brugerkonto ved at følge opstartsguiden.



2. Tilføj et kamera til EZVIZ

- Log ind på appen EZVIZ.
- Tryk på "+" i øverste højre hjørne af startskærmen i appen EZVIZ for at gå til siden til scanning af QR-koden.

DK

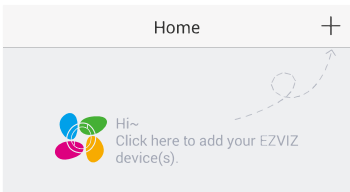

- Scan QR-koden på bunden af kameraet.

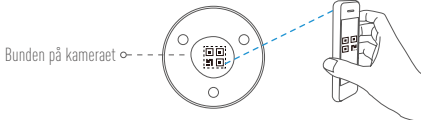

- Følg vejledningen i EZVIZ-appen for at færdiggøre konfiguration af wi-fi.

 Kontrollér, at telefonen er sluttet til wi-fi-netværket på 2,4 GHz fra routeren med henblik på wi-fi-konfiguration.

Installation

Trin 1 Installation af metalplade (valgfrit)

Vælg en ren og flad overflade, og fastgør metalpladen til den ønskede position med skumstickers eller skruer (medfølger ikke).

i Der er en magnet i kameraet. Du kan springe trinnet over, hvis overfladen er af metal.

Trin 2 Installation af kamera

Fastgør kameraet magnetisk til metalpladen eller metaloverfladen (se figuren nedenfor).

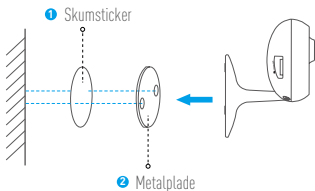

Trin 3 Afslutning af installation

Justér kameravinklen efter behov.

Bilag

Installation af hukommelseskort

Sæt et microSD-kort i holderen, indtil det klikker.

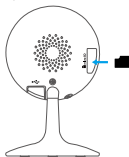

Initialisering af hukommelseskort

1. Kontrollér hukommelseskortets status i appen EZVIZ ved at trykke på **Storage Status (Lagerstatus)** på skærmen **Device Settings (Enhedsindstillinger)**.

Wi-Fi Configure	TEST-WiFi  >
Storage Status	>
Device Version	Vx.x.x build xxxxxx No new version.

2. Hvis hukommelseskortets status vises som **Uninitialized (Ikke initialiseret)**, skal du trykke for at initialisere kortet. Status ændres til **Normal**.



Besøg www.ezvizlife.com for flere oplysninger.

Pakkauksen sisältö



Internet-kamera (x1)



Tarratyyny (x2)



USB-kaapeli (x1)



Metallilevy (x1) (3,5 mm:n
reiän halkaisija)



Verkkolaite (x1)



Pika-aloitusopas (x1)

i Kameran todellinen ulkonäkö riippuu ostamastasi tuotteesta.

Perustiedot

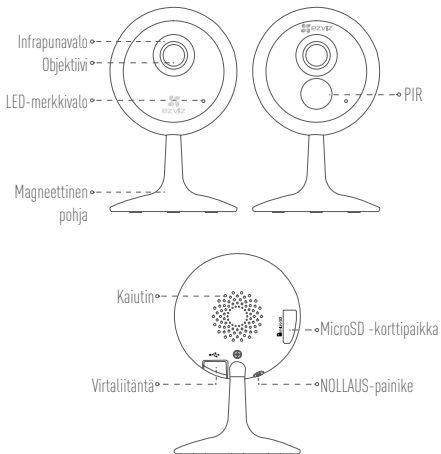

Nimi

LED-merkkivalo

Kuvaus

- Tasaisesti palava punainen: Kamera käynnistyy.
- Hitaasti vilkkuva punainen: Wi-Fi-yhteys on katkennut.
- Nopeasti vilkkuva punainen: Laitevika (esim. microSD-kortin virhe).
- Tasaisesti palava sininen: Videota katsotaan tai toistetaan EZVIZ-sovelluksessa.
- Nopeasti vilkkuva sininen: kamera on valmis Wi-Fi-yhteyden muodostukseen.
- Hitaasti vilkkuva sininen: Kamera toimii oikein.

Micro SD -kortti

microSD-kortti on ostettava erikseen.
Alusta kortti EZVIZ-sovelluksessa ennen käyttöä.

NOLLAUS-painike

Pidä NOLLAUS-painiketta painettuna 5 sekuntia, kun kamera on käynnissä, jolloin kamera käynnistyy uudelleen ja kaikki asetukset palautetaan oletusasetuksiksi.

Määritys

1. vaihe Virta päälle

Kytke virtajohto kameraan ja verkkolaitteeseen ja sitten pistorasiaan alla olevassa kuvassa esitetyllä tavalla.

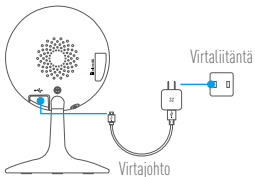

2. vaihe Kameran määritys

1. Luo käyttäjätili

- Yhdistä matkapuhelimesi Wi-Fi-verkkoon.
- Lataa ja asenna EZVIZ-sovellus hakusanalla "EZVIZ" App Storesta tai Google Play™-kaupasta.
- Käynnistä sovellus ja rekisteröi EZVIZ-käyttäjätili ohjatun käyttöönoton ohjeita noudattamalla.



2. Lisää kamera EZVIZ-tiliin

- Kirjaudu EZVIZ-sovellukseen.
- Siirry QR-koodin skannaussivulle napauttamalla EZVIZ-sovelluksen aloitusnäytön oikeassa yläkulmassa olevaa "+"-symbolia.

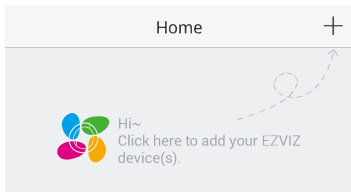

- Skannaa kameran pohjassa oleva QR-koodi.

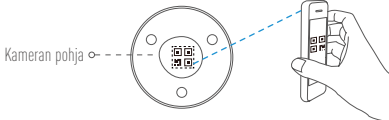

- Tee Wi-Fi-määrittäminen loppuun käyttämällä EZVIZ-sovelluksen ohjattua toimintaa.

i Varmista, että puhelimesi on yhdistetty reitittimen 2,4 GHz:n Wi-Fi-yhteyteen Wi-Fi-määrittämistä varten.

FI

Asennus

1. vaihe Metallilevyn asennus (valinnainen)

Kiinnitä metallilevy puhtaaseen ja tasaiseen kohtaan haluttuun asentoon tarratyynillä tai ruuveilla (ei sisälly toimitukseen).

i Kameran sisällä on magneetti. Voit ohittaa tämän vaiheen, jos pinta on metallia.

2. vaihe Kameran asennus

Kiinnitä kamera metallilevyn tai metallipintaan magneettisesti (katso alla oleva kuva).

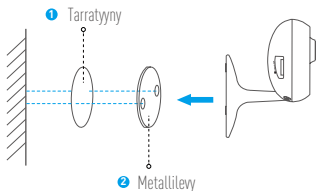

3. vaihe Asennuksen viimeistely

Säädä kamera haluttuun kulmaan.

Liite

Muistikortin asentaminen

Aseta microSD-kortti korttipaikkaan niin, että se napsahtaa paikalleen.

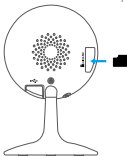

Muistikortin alustaminen

1. Tarkista EZVIZ-sovelluksessa muistikortin tila valitsemalla **Storage Status** (tallennustilan tila) -valinta **Device Settings (laiteasetukset)** -näytössä.

Wi-Fi Configure	TEST-WiFi  >
Storage Status	>
Device Version	Vx.x.x build xxxxxx No new version.

FI

2. Jos muistikortin tilana näkyy **Uninitialized (alustamaton)**, alusta se napauttamalla. Tilaksi tulee tämän jälkeen **Normal (normaali)**.



Katso lisätietoa osoitteesta www.ezvizlife.com.

LIMITED WARRANTY

Thank you for purchasing Hangzhou EZVIZ Software Co., Ltd. ("EZVIZ") products. This limited warranty ("warranty") gives you, the original purchaser of the EZVIZ product, specific legal rights. You may also have other legal rights that vary by state, province or jurisdiction. This warranty applies only to the original purchaser of the product. "Original purchaser" means any consumer having purchased the EZVIZ product from an authorized seller. The disclaimers, exclusions, and limitations of liability under this warranty will not apply to the extent prohibited by applicable law. No distributor, reseller, agent, or employee is authorized to make any modification, extension, or addition to this warranty.

Your EZVIZ product is warranted for a period of two (2) years from the date of purchase against defects in materials and workmanship, or such longer period as may be required by law in the country or state where this product is sold, when used normally in accordance with user manual.

You can request warranty service by contacting our Customer Service.

For any defective EZVIZ products under warranty, EZVIZ will, at its option, (i) repair or replace your product free of charge; (ii) exchange your product with a functional equivalent product; or (iii) refund the original purchase price, provided you provide the original purchase receipt or copy, a brief explanation of the defect, and return the product in its original packaging. At EZVIZ's sole discretion, repair or replacement may be made with a new or refurbished product or components. This warranty does not cover the shipping cost, insurance, or any other incidental charges incurred by you in returning the product.

Except where prohibited by applicable law, this is your sole and exclusive remedy for breach of this warranty. Any product that has either been repaired or replaced under this warranty will be covered by the terms of this warranty for the longer of ninety (90) days from the date of delivery or the remaining original warranty period.

This warranty does not apply and is void:

- If the warranty claim is made outside the warranty period or if the proof of purchase is not provided;
- For any malfunction, defect, or failure caused by or resulting from the evidence of impact; mishandling; tampering; use contrary to the applicable instruction manual; incorrect power line voltage; accident; loss; theft; fire; flood; or other Acts of God; shipping damage; or damage resulting from repairs performed by unauthorized personnel;
- For any consumable parts, such as batteries, where the malfunction is due to the normal aging of the product;
- Cosmetic damage, including but not limited to scratches, dents, and broken plastic on ports;
- Any software, even if packaged or sold with EZVIZ hardware;
- For any other damages free from defects in material or workmanship;
- Routine cleaning, normal cosmetic and mechanical wear and tear.

Please do not hesitate to contact your seller or our Customer Service, with any questions.

EINGESCHRÄNKTE GARANTIE

Vielen Dank, dass Sie sich für Produkte der Hangzhou EZVIZ Software Co., Ltd. (EZVIZ) entschieden haben. Diese eingeschränkte Garantie („Garantie“) gibt Ihnen, dem Erstkäufer des EZVIZ-Produkts, spezifische Rechtsansprüche. Sie können auch andere gesetzliche Rechte haben, die je nach Staat, Provinz oder Gerichtsbarkeit variieren. Diese Garantie gilt nur für den Erstkäufer des Produkts. „Erstkäufer“ ist jeder Verbraucher, der das EZVIZ-Produkt bei einem autorisierten Verkäufer gekauft hat. Die Haftungsausschlüsse, Ausschlüsse und Beschränkungen der Haftung im Rahmen dieser Garantie gelten nicht, soweit sie durch geltendes Recht verboten sind. Kein Vertriebspartner, Wiederverkäufer, Vertreter oder Mitarbeiter ist berechtigt, Änderungen, Erweiterungen oder Ergänzungen dieser Garantie vorzunehmen.

Für Ihr EZVIZ-Produkt gilt eine Garantie von zwei (2) Jahren ab Kaufdatum gegen Material- und Verarbeitungsfehler oder eine längere Zeitspanne, die das Gesetz des Landes oder Bundesstaates, in dem dieses Produkt verkauft wird, vorschreibt, wenn es normalerweise gemäß der Bedienungsanleitung verwendet wird.

Sie können Garantieleistungen anfordern, indem Sie sich an unseren Kundendienst wenden.

Für defekte EZVIZ-Produkte im Rahmen der Garantie wird EZVIZ nach eigenem Ermessen (i) Ihr Produkt kostenlos reparieren oder ersetzen, (ii) Ihr Produkt gegen ein funktional gleichwertiges Produkt austauschen, oder (iii) den ursprünglichen Kaufpreis zurückerstatten, vorausgesetzt, Sie legen die Original-Kaufquittung oder deren Kopie, eine kurze Erklärung des Defekts und das Produkt in der Originalverpackung vor. Nach eigenem Ermessen kann EZVIZ eine Reparatur oder einen Austausch mit einem neuen oder überholten Produkt oder Komponenten durchführen. Diese Garantie deckt nicht die Versandkosten, die Versicherung oder andere Nebenkosten, die Ihnen bei der Rücksendung des Produkts entstehen.

Sofern nicht durch geltendes Recht verboten, ist dies Ihr einziges und ausschließliches Rechtsmittel bei Verletzung dieser Garantie. Jedes Produkt, das im Rahmen dieser Garantie repariert oder ersetzt wurde, unterliegt den Bedingungen dieser Garantie für die Dauer von neunzig (90) Tagen ab Lieferdatum oder der verbleibenden ursprünglichen Garantiezeit.

Diese Garantie gilt nicht und ist unter folgenden Bedingungen ungültig:

- Wenn der Garantieanspruch außerhalb der Garantiezeit geltend gemacht wird oder wenn der Kaufbeleg nicht vorgelegt wird;
- Für jede Fehlfunktion, jeden Defekt oder jede Störung, die durch oder infolge von Beweisen für Stöße, Fehlbedienung, Sabotage, unsachgemäßen Gebrauch, falsche Netzspannung, Unfall, Verlust, Diebstahl, Feuer, Überschwemmung oder andere höhere Gewalt, Transportschäden oder Schäden, die durch Reparaturen durch nicht autorisiertes Personal verursacht wurden;
- Für alle Verbrauchsmaterialien, wie beispielsweise Batterien, bei denen die Fehlfunktion auf die normale Alterung des Produkts zurückzuführen ist;
- Kosmetische Schäden, einschließlich, aber nicht darauf beschränkt, Kratzer, Dellen und Kunststoffbruch an den Ports;
- Jegliche Software, auch wenn sie mit EZVIZ-Hardware verpackt oder verkauft wird;
- Für alle anderen Schäden, die frei von Material- oder Verarbeitungsfehlern sind;
- Routinemäßige Reinigung, normale kosmetische und mechanische Abnutzung.

BITTE WENDEN SIE SICH MIT FRAGEN AN IHREN VERKÄUFER ODER UNSEREN KUNDENDIENST.

GARANTÍA LIMITADA

Gracias por comprar productos de Hangzhou EZVIZ Software Co., Ltd. ("EZVIZ"). Esta garantía limitada ("garantía") le otorga a usted, comprador original del producto EZVIZ, derechos legales específicos. Quizá disponga de otros derechos legales según la región, provincia o jurisdicción. Esta garantía se aplica exclusivamente al comprador original del producto. Por "comprador original" se entiende cualquier consumidor que haya comprado el producto EZVIZ a un vendedor autorizado. Las renunciaciones, exclusiones o limitaciones de responsabilidad bajo esta garantía no se aplicarán en la medida prohibida por la legislación vigente. Ningún distribuidor, vendedor, agente o empleado está autorizado a hacer modificaciones, extensiones o adiciones a esta garantía.

Su producto EZVIZ tiene garantía, que cubre defectos de materiales y fabricación, por un periodo de (2) años desde la fecha de la compra o por un periodo mayor según lo requiera la legislación en el país o región donde se venda este producto, siempre que se utilice tal y como se indica en el manual de usuario.

Puede solicitar el servicio de garantía poniéndose en contacto con nuestro Servicio al Cliente.

Ante cualquier producto EZVIZ defectuoso, EZVIZ decidirá si: (i) reparar o reemplazar su producto sin gasto alguno; (ii) cambiar su producto por un producto funcional equivalente; o (iii) devolver el dinero original de la compra, siempre que nos facilite el recibo de compra original, una breve explicación del defecto y devuelva el producto en su embalaje original. Según considere EZVIZ, la reparación o reemplazo puede realizarse con un producto o componente nuevo o reacondicionado. Esta garantía no cubre los gastos de envío, seguro ni ningún otros gastos secundarios en los que usted pueda incurrir al devolver el producto.

A menos que lo prohíba la legislación vigente, este es su recurso único y exclusivo por incumplimiento de esta garantía. Cualquier producto que haya sido reparado o reemplazado bajo esta garantía quedará cubierto por los términos de esta garantía por un máximo de (90) días desde el día de envío o por el periodo de garantía original restante.

Esta garantía no se aplica y quedará anulada:

- Si el derecho a la garantía se ejerce fuera del periodo de la garantía o si no se proporciona ninguna prueba de compra;
- Por cualquier avería, defecto o fallo provocado o que resulte de algún impacto; uso incorrecto; manipulación; uso contrario a lo indicado en el manual de instrucciones; tensión de alimentación incorrecta; accidente; pérdida; robo; incendio; inundación; u otros casos fortuitos; daños de envío; o daños que resulten de reparaciones realizadas por personal no autorizado;
- Para los elementos consumibles, tales como baterías, ya que el mal funcionamiento se debe al paso del tiempo del producto;
- Daños superficiales incluyendo, entre otros: rasguños, abolladuras y plásticos rotos en los puertos;
- Cualquier software, aunque esté embalado o se venda junto a hardware de EZVIZ;
- Por cualquier otro daño que no sea por defectos en el material o de su fabricación;
- Limpieza rutinaria, daños superficiales normales y desgastes mecánicos.

No dude en ponerse en contacto con su vendedor o con nuestro Servicio al Cliente si tiene alguna duda.

GARANTIE LIMITÉE

Merci d'avoir acheté ce produit fabriqué par Hangzhou EZVIZ Software Co., Ltd. (« EZVIZ »). La présente garantie limitée (« garantie » vous octroie, en tant qu'acheteur original du produit EZVIZ, des droits légaux spécifiques. Vous pouvez également faire valoir d'autres droits légaux, qui varient d'un État, d'une province ou d'une juridiction à l'autre. La présente garantie couvre uniquement l'acheteur original du produit. « Acheteur original » désigne tout consommateur ayant acheté le produit EZVIZ auprès d'un distributeur agréé. Les avis de non-responsabilité, les exclusions et les limitations de responsabilité au titre de la présente garantie ne s'appliquent pas dans la mesure où les lois en vigueur l'interdisent. Aucun distributeur, revendeur, agent ou employé n'est autorisé à effectuer des modifications, des extensions ou des ajouts à la présente garantie.

Votre produit EZVIZ est couvert par la garantie pour une période de (2) ans à compter de la date d'achat, contre les défauts matériels et de main-d'œuvre, ou durant une période plus longue telle que pourrait l'exiger la loi de l'État ou du pays où le produit est vendu, en cas d'utilisation normale de celui-ci conformément au manuel d'utilisation.

Vous pouvez solliciter le service de garantie en contactant notre service client.

Pour tout produit EZVIZ défectueux couvert par la garantie, EZVIZ pourra, à sa discrétion, (i) le réparer ou le remplacer gratuitement, (ii) l'échanger contre un autre produit équivalent fonctionnel ou (iii) vous rembourser son prix d'achat initial, sous réserve de la fourniture de la facture d'achat originale ou d'une copie de celle-ci accompagnée d'une brève explication du défaut, et du renvoi du produit dans son emballage d'origine. À la totale discrétion d'EZVIZ, la réparation ou le remplacement d'un produit peut se faire avec un produit ou des composants neufs ou remis à neuf. La présente garantie ne couvre pas le coût d'expédition, l'assurance ou tous autres frais accessoires pris en charge par vos soins lors du retour du produit.

Sauf si la loi l'interdit, la mesure ci-dessous constitue votre recours exclusif en cas de violation de la présente garantie. Tout produit qui a été réparé ou remplacé en vertu de la présente garantie sera couvert par les termes de la présente garantie pour une période de quatre-vingt-dix (90) jours à compter de la date de livraison au client ou pour la période de garantie originale restante.

La présente garantie ne s'applique pas et est nulle dans les cas ci-dessous :

- la réclamation au titre de la garantie est faite hors la période de garantie ou si la preuve d'achat n'est pas fournie ;
- tout dysfonctionnement, défectuosité ou panne causé par un impact, une mauvaise manipulation, une altération, une utilisation en violation du manuel d'utilisation en vigueur, une mauvaise tension d'alimentation, un accident, une perte, un vol, un incendie, une inondation, un cas de force majeure, un dommage lié à l'expédition ou un dommage lié aux réparations effectuées par un technicien non agréé, ou résultant de l'une des causes ci-dessous ;
- les consommables, par exemple les batteries, dont le dysfonctionnement est dû au vieillissement normal du produit ;
- les dommages cosmétiques, y compris, mais sans s'y limiter, les égratignures, les bosses et le déchirement des pièces en plastique garnissant les ports ;
- les logiciels, y compris ceux emballés ou vendus avec le matériel EZVIZ ;
- tout autre dommage que les dommages liés aux défauts matériels ou de main-d'œuvre ;
- l'usure liée au nettoyage de routine, l'usure cosmétique normale et l'usure mécanique.

Si vous avez des questions, n'hésitez pas à contacter votre distributeur ou notre service client.

GARANZIA LIMITATA

Grazie per aver acquistato i prodotti Hangzhou EZVIZ Software Co., Ltd. ("EZVIZ"). Questa garanzia limitata ("garanzia") fornisce all'acquirente originale del prodotto EZVIZ dei diritti legali specifici. È possibile inoltre avere altri diritti legali che variano a seconda dello stato, della provincia o della giurisdizione. La garanzia si applica unicamente all'acquirente originale del prodotto. "L'acquirente originale" si riferisce a qualsiasi consumatore che ha acquistato il prodotto EZVIZ da un rivenditore autorizzato. Le dichiarazioni di esclusione di responsabilità, le esclusioni e le limitazioni di responsabilità ai sensi della presente garanzia non si applicano nella misura in cui sono proibite dalle leggi applicabili. Nessun distributore, rivenditore, agente o dipendente è autorizzato a effettuare modifiche, estensione o aggiunte alla presente garanzia.

Il prodotto EZVIZ è garantito per un periodo di due (2) anni dalla data di acquisto per difetti nei materiali e nella lavorazione, o per un periodo maggiore che potrebbe essere richiesto dalla legge nel paese o nello stato in cui questo prodotto viene venduto, se usato normalmente in conformità con il manuale dell'utente.

È possibile richiedere il servizio di garanzia rivolgendosi al nostro Servizio di Assistenza.

Per qualsiasi prodotto EZVIZ difettoso in garanzia, EZVIZ, a sua discrezione, (i) riparerà o sostituirà il prodotto gratuitamente; (ii) sostituirà il prodotto con uno equivalente funzionante; o (iii) rimborserà il prezzo di acquisto originale, a condizione che sia presentata la ricevuta dell'acquisto originale o una sua copia, una breve spiegazione del difetto e il prodotto sia restituito nella sua confezione originale. A discrezione esclusiva di EZVIZ, la riparazione o la sostituzione possono essere effettuate con un prodotto o componenti nuovi o ricondizionati. Questa garanzia non copre il costo di spedizione, assicurazione o altre spese accessorie sostenute nella restituzione del prodotto.

Fatti salvi i casi vietati dalla legge vigente, il presente è l'unico rimedio esclusivo per la violazione della presente garanzia. Qualsiasi prodotto che sia stato riparato o sostituito in base a questa garanzia sarà coperto dai termini della presente garanzia per un massimo di novanta (90) giorni dalla data di consegna o dal periodo di garanzia originale rimanente.

Questa garanzia non si applica ed è nulla:

- Se la richiesta di garanzia viene presentata al di fuori del periodo di garanzia o se la prova di acquisto non viene fornita;
- Per qualsiasi malfunzionamento, difetto o guasto causato o risultante da impatto; uso improprio; manomissione; non osservanza di quanto indicato nel manuale di istruzioni applicabile; tensione della linea elettrica errata; incidente; perdita; furto; incendio; alluvione; o altre catastrofi naturali; danni derivanti da spedizione; o da riparazioni eseguite da personale non autorizzato;
- Per le parti consumabili, come le batterie, in cui il malfunzionamento è dovuto al normale invecchiamento del prodotto;
- Danni estetici, compresi a titolo esemplificativo e non esaustivo, ammaccature e rottura delle porte in plastica;
- Qualsiasi software, anche se incluso o venduto con l'hardware EZVIZ;
- Per qualsiasi altro danno esente da difetti in materiali o lavorazione;
- Pulizia di routine, normale estetica e usura meccanica.

In caso di domande, non esitare a contattare il rivenditore o il Servizio Clienti.

BEPERKTE GARANTIE

Dank u voor de aanschaf van de producten van Hangzhou EZVIZ Software Co., Ltd. ("EZVIZ"). Deze beperkte garantie ("garantie") geeft u, de oorspronkelijke koper van het EZVIZ-product, specifieke wettelijke rechten. U kunt ook andere wettelijke rechten hebben die uiteenlopen per staat, provincie of rechtsgebied. Deze garantie is uitsluitend van toepassing voor de oorspronkelijke koper van het product. "Oorspronkelijke koper" betekent enige consument die het EZVIZ-product van een geautoriseerde verkoper heeft aangeschaft. De afwijzingen, uitsluitingen en beperkingen van aansprakelijkheid onder deze garantie is niet van toepassing voor zover dit door toepasselijke wetgeving wordt verboden. Geen distributeur, wederverkoper, agent of werknemer is geautoriseerd voor het aanbrengen van enige wijziging of uitbreiding van of toevoeging aan deze garantie.

Uw EZVIZ-product wordt voor een periode van twee (2) jaar vanaf de aankoopdatum gegarandeerd tegen gebreken in materialen en vakmanschap of een zodanig langere periode als wettelijk kan worden vereist in het land of de staat waar dit product wordt verkocht, bij normaal gebruik in overeenstemming met de gebruiksaanwijzing.

U kunt verzoeken om onderhoud onder de garantie door contact op te nemen met onze klantenservice.

Voor enige defecte EZVIZ-producten onder garantie, zal EZVIZ, naar haar oordeel, (i) het product kosteloos repareren of vervangen; (ii) het product vervangen door een functioneel equivalent product; of (iii) het oorspronkelijke aankoopbedrag terugbetalen, op voorwaarde dat u het oorspronkelijke betalingsbewijs of een kopie hiervan, een korte uitleg van het defect verstrekt en het product in de oorspronkelijke verpakking retourneert. Reparatie of vervanging kan uitsluitend naar eigen goedgeunken van EZVIZ worden uitgevoerd met nieuwe of opgeknapte producten of componenten. Deze garantie dekt geen verzendkosten, verzekering of enige andere incidentele kosten die u voor het retourneren van het product moet betalen.

Behalve waar dit door toepasselijke wetgeving wordt verboden, is dit uw enige en exclusieve verhaal bij inbreuk op deze garantie. Enig product dat onder deze garantie is gerepareerd of vervangen, wordt gedekt door de voorwaarden van deze garantie voor de duur van negentig (90) dagen vanaf de afleverdatum of de resterende oorspronkelijke garantieperiode.

Deze garantie is niet van toepassing en is ongeldig:

- Als de aanspraak op garantie buiten de garantieperiode wordt gemaakt of als de het aankoopbewijs niet wordt verschaft;
- Bij enig(e) storing, defect of fout die is veroorzaakt of het gevolg is van bewezen schokken; mishandeling; manipulatie; gebruik in strijd met de toepasselijke gebruiksaanwijzing; onjuiste netspanning; ongeval; verlies; diefstal; brand; overstroming; of andere overmacht; verzendschade; of schade als gevolg van reparaties die door onbevoegd personeel zijn uitgevoerd;
- Voor enige verbruiksartikelen, zoals batterijen, waarbij de storing plaatsvindt vanwege de normale veroudering van het product;
- Cosmetische schade, inclusief maar niet beperkt tot krassen, deuken en gebroken kunststof op poorten;
- Enige software, zelfs als deze bij EZVIZ-hardware wordt verpakt of verkocht;
- Voor enige andere schade behalve defecten in materiaal of vakmanschap;
- Routinematig reinigen, normale cosmetische en mechanische slijtage.

Als u vragen of verzoeken hebt, aarzel dan niet om contact op te nemen uw verkoper of onze klantenservice.

OGRANICZONA GWARANCJA

Dziękujemy za zakup produktów Hangzhou EZVIZ Software Co., Ltd. („EZVIZ”). Niniejsza ograniczona gwarancja („Gwarancja”) przyznaje Tobie, pierwotnemu nabywcy produktu EZVIZ, konkretne prawa. Możesz również mieć inne prawa, zależnie od kraju, regionu lub jurysdykcji. Gwarancja ma zastosowanie jedynie do pierwotnego nabywcy produktu. „Pierwotny nabywca” oznacza dowolnego klienta, który nabył produkt EZVIZ od autoryzowanego dystrybutora. Zastrzeżenia, wyjątki i ograniczenia odpowiedzialności objęte niniejszą gwarancją nie będą mieć zastosowania wykraczającego poza obowiązujące przepisy prawne. Zaden dystrybutor, sprzedawca, agent ani pracownik nie jest upoważniony do wprowadzania zmian, rozszerzeń, czy dodatkowych zapisów niniejszej gwarancji.

Produkt EZVIZ objęty jest gwarancją na okres dwóch (2) lat od daty zakupu na wypadek wad materiałowych i produkcyjnych, lub przez dłuższy okres, jeśli wymaga tego prawodawstwo kraju lub stanu, w którym produkt został sprzedany, o ile jest użytkowany normalnie i zgodnie z instrukcją.

Możesz zażądać usług gwarancyjnych poprzez kontakt z obsługą klienta.

Dla wszystkich wadliwych produktów EZVIZ objętych gwarancją, EZVIZ, wedle uznania, (i) bezpłatnie naprawi lub wymieni produkt; (ii) wymieni produkt na jego funkcjonalny ekwiwalent; lub (iii) zwróci oryginalną cenę zakupu, o ile przedstawiś oryginalny paragon lub jego kopię, krótki opis defektu, i zwrócisz towar w oryginalnym opakowaniu. Naprawa lub wymiana mogą być przeprowadzone z wykorzystaniem nowych lub odnowionych produktów lub części wyłącznie według uznania EZVIZ. Niniejsza gwarancja nie obejmuje kosztów przesyłki, ubezpieczenia ani dodatkowych opłat poniesionych przez Ciebie w związku ze zwrotem produktu.

Z wyjątkiem sytuacji, w których jest to zabronione prawem, jest to jedyna możliwość naruszenia postanowień gwarancji. Każdy produkt, który był naprawiany lub wymieniony w ramach niniejszej gwarancji będzie objęty warunkami tej gwarancji przez okres dłuższy o dziewięćdziesiąt (90) dni od daty dostarczenia lub pozostałego okresu gwarancji.

Gwarancja nie ma zastosowania i jest nieważna:

- jeśli żądanie gwarancyjne zostało wysunięte po okresie gwarancji lub jeśli nie przedstawiono dowodu zakupu;
- w przypadku niesprawności, defektu lub niedziałania spowodowanych lub będących wynikiem ewidentnego uderzenia; nieprawidłowego obchodzenia się; ingerencji; zastosowania sprzecznego z odpowiednią instrukcją; nieprawidłowego zasilania; wypadku; zagubienia; kradzieży; pożaru; powodzi; lub skutków działania sił wyższych; uszkodzenia w trakcie transportu; uszkodzenia wynikającego z napraw przeprowadzanych przez nieautoryzowane osoby;
- odnośnie części będących materiałami eksploatacyjnymi, takich jak baterie, jeśli usterka jest skutkiem naturalnego procesu ich starzenia;
- w przypadku uszkodzeń kosmetycznych, w tym, nie wyłączając, rys, wgnieceń, ułamanych plastikowych elementów portów;
- odnośnie jakiegokolwiek oprogramowania, nawet jeśli jest zapakowane i sprzedawane ze sprzętem EZVIZ;
- w przypadku innych uszkodzeń nie będących następstwem defektów materiałowych lub produkcyjnych;
- w przypadku rutynowego czyszczenia, normalnych walorów kosmetycznych, zużycia mechanicznego.

Jeśli masz jakiegokolwiek pytania, nie wahaj się skontaktować z obsługą klienta lub sprzedawcą.

ΠΕΡΙΟΡΙΣΜΕΝΗ ΕΓΓΥΗΣΗ

Σας ευχαριστούμε για την αγορά προϊόντων της Hangzhou EZVIZ Software Co., Ltd. («EZVIZ»). Η παρούσα περιορισμένη εγγύηση («εγγύηση») παρέχει σε εσάς, τον αρχικό αγοραστή του προϊόντος EZVIZ, ειδικά νομικά δικαιώματα. Ενδέχεται να έχετε κι άλλα νομικά δικαιώματα που ποικίλλουν ανάλογα με το κράτος, την περιοχή ή τη δικαιοδοσία σας. Η παρούσα εγγύηση ισχύει μόνο για τον αρχικό αγοραστή του προϊόντος. Ως «αρχικός αγοραστής» ορίζεται οποιοσδήποτε καταναλωτής έχει αγοράσει το προϊόν EZVIZ από εξουσιοδοτημένο πωλητή. Οι αποποιήσεις, εξαιρέσεις και περιορισμοί ευθύνης βάσει της παρούσας εγγύησης δεν ισχύουν στον βαθμό που απαγορεύεται από το εφαρμοστέο δίκαιο. Κανένας διανομέας, μεταπωλητής, αντιπρόσωπος ή εργαζόμενος δεν είναι εξουσιοδοτημένος να προβεί σε οποιαδήποτε τροποποίηση, επέκταση ή προσθήκη στην παρούσα εγγύηση.

Το προϊόν σας EZVIZ καλύπτεται με εγγύηση δύο (2) ετών από την ημερομηνία αγοράς του έναντι ελαττωμάτων σε υλικά και στην ποιότητα κατασκευής ή για μεγαλύτερη χρονική περίοδο, όπως ενδεχομένως απαιτείται από τη νομοθεσία στη χώρα ή στο κράτος πώλησης αυτού του προϊόντος, εφόσον χρησιμοποιείται υπό κανονικές συνθήκες σύμφωνα με το εγχειρίδιο χρήστη. Μπορείτε να υποβάλετε αίτηση για επίσκεψη επικοινωνώντας με την Εξυπηρέτηση πελατών.

Για οποιοδήποτε ελαττωματικό προϊόν EZVIZ που καλύπτεται από εγγύηση, η EZVIZ, κατά την προαίρεσή της, (i) θα επισκευάσει ή αντικαταστήσει το προϊόν σας δωρεάν, (ii) θα ανταλλάξει το προϊόν σας με ένα αντίστοιχο λειτουργικό προϊόν ή (iii) θα επιστρέψει το αντίτιμο της αρχικής τιμής αγοράς, με την προϋπόθεση ότι θα προσκομίσετε την πρωτότυπη απόδειξη αγοράς ή αντίγραφο αυτής με σύντομη επεξήγηση του ελαττώματος του προϊόντος και ότι θα επιστρέψετε το προϊόν στην αρχική του συσκευασία. Κατά τη διακριτική ευχέρεια της EZVIZ, η επίσκεψη ή η αντικατάσταση ενδέχεται να πραγματοποιηθεί με νέο ή επισκευασμένο προϊόν ή εξαρτήματα. Η παρούσα εγγύηση δεν καλύπτει έξοδα αποστολής, ασφάλιση ή άλλες παρεπόμενες δαπάνες, με τις οποίες θα επιβαρυνθείτε κατά την επιστροφή τους προϊόντος. Εκτός αν απαγορεύεται από το εφαρμοστέο δίκαιο, αυτό είναι το μόνο και αποκλειστικό σας ένδικο μέσο σε περίπτωση παραβίασης της παρούσας εγγύησης. Οποιοδήποτε προϊόν έχει επισκευαστεί ή αντικατασταθεί δυνάμει της παρούσας εγγύησης καλύπτεται από τους όρους αυτής της εγγύησης είτε για διάστημα ενενήντα (90) ημερών από την ημερομηνία παράδοσης, είτε για την εναπομένουσα αρχική περίοδο εγγύησης, όποιο είναι μεγαλύτερο.

Η παρούσα εγγύηση δεν ισχύει ή θεωρείται άκυρη:

- Εάν η αξίωση εγγύησης εγερθεί εκτός της περιόδου εγγύησης ή σε περίπτωση μη προσκόμισης του αποδεικτικού αγοράς.
- Για οποιαδήποτε δυσλειτουργία, ελάττωμα ή βλάβη που προκλήθει από ή οφείλεται σε εμφανή πρόσκρουση, κακό χειρισμό, παραποίηση, χρήση αντίθετη με το σχετικό εγχειρίδιο οδηγιών, εσφαλμένη τάση τροφοδοσίας, ατύχημα, απώλεια, κλοπή, πυρκαγιά, πλημμύρα ή λουπές θεομηνίας, βλάβη κατά την αποστολή ή ζημιά που απορρέει από επισκευές που πραγματοποιήθηκαν από μη εξουσιοδοτημένο προσωπικό.
- Για οποιαδήποτε αναλώσιμα εξαρτήματα, όπως οι μπαταρίες, η δυσλειτουργία των οποίων οφείλεται στη κανονική χρήση του προϊόντος με την πάροδο του χρόνου.
- Για αισθητικές ζημιές, συμπεριλαμβανομένων, μεταξύ άλλων, γρατσουνιών, βαθουλωμάτων και σπασμένων πλαστικών στις θύρες.
- Για οποιοδήποτε λογισμικό, ακόμη κι αν συσκευάστηκε ή πωλήθηκε μαζί με το υλισμικό της EZVIZ.
- Για οποιαδήποτε άλλη βλάβη που δεν οφείλεται σε ελαττώματα σε υλικά και στην ποιότητα κατασκευής.
- Για συνήθη καθαρισμό, φυσιολογική αισθητική και μηχανική φθορά.

Για τυχόν ερωτήσεις, μη διστάσετε να επικοινωνήσετε με το κατάστημα πώλησης ή την Εξυπηρέτηση πελατών.

OMEZENÁ ZÁRUKA

Děkujeme vám za zakoupení výrobku společnosti Hangzhou EZVIZ Software Co., Ltd. („EZVIZ“). Tato omezená záruka („záruka“) vám, jako osobě, která výrobek EZVIZ původně zakoupila, uděluje specifická zákonná práva. V závislosti na státu, regionu nebo jurisdikci vám mohou být zaručena také další zákonná práva. Tato záruka se vztahuje pouze na osobu, která výrobek původně zakoupila. „Osobou, která výrobek původně zakoupila“ se míní spotřebitel, který výrobek EZVIZ zakoupil u autorizovaného prodejce. Zřeknutí se práv, vyloučení a omezení odpovědnosti uvedená v této záruce jsou omezena příslušnými právními předpisy. Tuto záruku není žádný distributor, prodejce, agent ani zaměstnanec oprávněn jakkoli upravovat, rozšiřovat ani k ní přidávat dodatky.

Na výrobek EZVIZ se poskytuje záruka o délce dvou (2) let od data zakoupení, která se vztahuje na vady materiálu a zpracování. Délka záručního období může být delší podle toho, jak je to vyžadováno zákonem dané země nebo státu, kde se výrobek prodává a používá normálním způsobem v souladu s tímto návodem k obsluze.

Požadujete-li záruční servis, obraťte se na náš zákaznický servis.

Pokud došlo během záruční doby k jakékoli závadě výrobku EZVIZ, společnost EZVIZ dle svého uvážení (i) výrobek zdarma opraví nebo vymění; (ii) výrobek vymění za jiný výrobek s ekvivalentními funkcemi; nebo (iii) vrátí částku původně za výrobek zaplacenou, a to za předpokladu, že se toto doloží původní účtenkou nebo její kopii, přiloží se stručný popis závady a výrobek se vrátí v původním balení. Je výhradně na uvážení společnosti EZVIZ, zda výrobek opraví nebo vymění za nový nebo repasovaný výrobek nebo komponenty. Tato záruka nepokrývá náklady na přepravu, pojištění ani žádné jiné vedlejší výdaje spojené s vaším vrácením výrobku.

Kromě případů omezených příslušným zákonem se jedná o vaše výhradní a exkluzivní nápravné opatření k případě porušení podmínek této záruky. Na všechny výrobky, které byly v rámci této záruky opraveny nebo vyměněny, se vztahují podmínky této záruky po dobu devadesáti (90) dní od data dodání nebo po zbývající dobu původní záruční doby.

Tato záruka se nevztahuje na následující případy, ve kterých se ruší její platnost:

- Záruční reklamacie neproběhla v záruční době nebo nebyl dodán doklad o zakoupení.
- Jakékoli závady, vady nebo nedostatky průkazně způsobené nebo vzniklé následkem nárazu, nesprávné manipulace, neoprávněného vniknutí, nedodržení pokynů v příslušném návodu k obsluze, nesprávným síťovým napětím, požárem, krádeží, požárem, záplavou nebo působením vyšší moci, poškození při přepravě nebo poškození vzniklé následkem oprav prováděných neautorizovanými osobami.
- Jakékoli spotřební součásti, jako jsou baterie, kde k nefunkčnosti dochází běžně v důsledku stárnutí výrobku.
- Kosmetická poškození včetně, ale nikoli výhradně, poškrábání, promáčknutí nebo rozlomení plastových dílů v místě portů.
- Jakýkoli software, dokonce ani v případě, že je součástí balení nebo se prodává současně s hardwarem EZVIZ.
- Jakákoli jiná poškození vzniklá jiným způsobem než vadou materiálu či zpracování.
- Běžné čištění, normální ošetřování a mechanické opotřebení.

Máte-li jakékoli dotazy, neváhejte se obrátit na prodejce nebo náš zákaznický servis.

OBMEDZENÁ ZÁRUKA

Ďakujeme za zakúpenie produktov spoločnosti Hangzhou EZVIZ Software Co., Ltd. („EZVIZ“). Táto obmedzená záruka („záruka“) vám ako pôvodnému kupujúcemu produktu EZVIZ zaručuje špecifické zákonné práva. Môžete mať aj iné zákonné práva, ktoré sa líšia v závislosti od štátu, kraja alebo jurisdikcie. Táto záruka sa vzťahuje iba na pôvodného kupujúceho produktu. „Pôvodný kupujúci“ predstavuje ľubovoľného kupujúceho, ktorý si zakúpil produkt EZVIZ od autorizovaného predajcu. Zrieknutie sa zodpovednosti, vylúčenie a obmedzenie zodpovednosti v rámci tejto záruky sa nevzťahuje na rozsah, ktorý je zakázaný platnými zákonmi. Žiaden distribútor, predajca, zástupca ani zamestnanec nie je oprávnený robiť žiadne úpravy, rozšírenie ani doplnenie tejto záruky. Produkt EZVIZ má záruku s trvaním dvoch (2) rokov od dátumu zakúpenia vzťahujúcu sa na chyby materiálov a spracovania alebo dlhšiu záruku, ktorú môžu vyžadovať zákony v krajine alebo štáte, v ktorom sa tento produkt predáva, keď sa používa bežne v súlade s návodom na používanie.

So žiadosťou o záručný servis sa môžete obrátiť na našu službu zákazníkom.

V prípade akéhokoľvek chybného produktu EZVIZ, na ktorý sa vzťahuje záruka, vykoná spoločnosť EZVIZ podľa vlastného uváženia (i) bezplatnú opravu alebo výmenu produktu; (ii) výmenu produktu za funkčný ekvivalentný produkt; (iii) prípadne vráti pôvodnú kúpnu cenu za predpokladu, že poskytnete pôvodný doklad o kúpe alebo jeho kópiu, stručné vysvetlenie poruchy a vrátite produkt v pôvodnom balení. Na základe vlastného uváženia spoločnosti EZVIZ môže byť oprava alebo výmena vykonaná použitím nového alebo renovovaného produktu alebo komponentov. Táto záruka sa nevzťahuje na prepravné náklady, poistenie alebo akékoľvek ďalšie vedľajšie náklady, ktoré vznikli pri vrátení produktu.

S výnimkou prípadov, keď to príslušné zákony zakazujú, je to váš výlučný a výhradný opravný prostriedok v prípade porušenia tejto záruky. Na každý produkt, ktorý bol opravený alebo vymenený v rámci tejto záruky, sa budú vzťahovať podmienky tejto záruky počas deväťdesiatich (90) dní od dátumu doručenia alebo počas zostávajúcej pôvodnej záručnej doby podľa toho, ktoré obdobie je dlhšie.

Táto záruka neplatí a nevzťahuje sa na nasledujúce prípady:

- Ak sa nárok na záruku uskutočňuje mimo záručnej doby alebo ak nie je predložený dôkaz o zakúpení.
- V prípade akéhokoľvek nefunkčnosti, chyby alebo poruchy spôsobenými nárazom, nesprávnym používaním, neoprávneným zasahovaním, používaním v rozpore s príslušným návodom na používanie, nesprávnym napätím elektrickej siete, nehodou, stratou, krádežou, požiarom, záplavou, alebo inými neočakávanými udalosťami, poškodením pri preprave, alebo poškodením spôsobeným opravami vykonanými neoprávneným personálom, alebo ich v prípade ich dôsledkov.
- V prípade spotrebných súčastí, ako sú napr. batérie, pri ktorých je nefunkčnosť spôsobená bežným starnutím produktu.
- Vizualne poškodenie vrátane, avšak bez obmedzenia na škrabance, zárezy a zlomené plastové časti portov.
- Akýkoľvek softvér, aj keď sa dodáva alebo predáva s hardvérom EZVIZ.
- V prípade akýchkoľvek iných škôd bez poškodenia materiálu alebo spracovania.
- Rutinné čistenie, bežné vizuálne a mechanické opotrebovanie.

Ak máte akékoľvek otázky, neváhajte a obráťte sa na predajcu alebo službu zákazníkom.

BEGRENSET GARANTI

Takk for at du har kjøpt produkter fra Hangzhou EZVIZ Software Co., Ltd. ("EZVIZ"). Denne begrensede garantien ("garanti") gir deg som er den opprinnelige kjøper av EZVIZ-produktet, spesifikke lovfestede rettigheter. Du kan også ha andre lovfestede rettigheter som varierer med stat, provins eller domsmakt. Denne garantien gjelder kun for den opprinnelige kjøper av produktet. Med "opprinnelig kjøper" menes den kunden som har kjøpt EZVIZ-produktet fra en autorisert forhandler. Ansvarsfraskrivelsene, utelukkelsene og ansvarsbegrensningene i denne garantien gjelder ikke dersom gjeldende lov forbyr dette. Ingen distributør, forhandler, agent eller ansatt er autorisert til å gjøre endringer, utvidelser eller tillegg til denne garantien.

Ditt EZVIZ-produkt er garantert for en periode på to (2) år fra kjøpsdatoen mot feil på materialer og utførelse, eller for en lengre periode som kan kreves av loven i det landet eller den staten hvor dette produktet selges, når det brukes normalt, og i samsvar med brukerhåndboken.

Du kan be om garantiservice ved å kontakte vår kundeservice.

For ethvert defekt EZVIZ-produkt under garanti vil EZVIZ, etter eget for godtbefinnende, (i) reparere eller erstatte produktet kostnadsfritt; (ii) bytte produktet med et funksjonelt ekvivalent produkt; eller (iii) refundere den opprinnelige kjøpesummen, forutsatt at du kan fremskaffe originalkvitteringen eller en kopi av denne, gi en kort beskrivelse av feilen og returnere produktet i originalemballasjen. EZVIZ kan, etter eget skjønn, reparere eller erstatte produktet eller komponenter med nye eller fabrikkoverholte produkter eller komponenter. Denne garantien dekker ikke fraktkostnadene, forsikringen eller eventuelle andre tilleggskostnader som du belastes med ved retur av produktet.

Med unntak av det som er forbudt i henhold til gjeldende lov, er dette ditt eneste rettsmiddel ved brudd på denne garantien. Ethvert produkt som enten er reparert eller erstattet under denne garantien, vil bli dekket av vilkårene i denne garantien for en periode på nitti (90) dager fra leveringsdato eller gjenværende opprinnelige garantiperiode.

Denne garantien gjelder ikke, og er ugyldig:

- Hvis garantikravet er gjort utenfor garantiperioden, eller hvis kjøpsbevis ikke kan fremskaffes.
- For funksjonsfeil, mangler eller feil som forårsakes av, eller skyldes synlige bevis for slag, mishandling, sabotasje, bruk i strid med gjeldende brukerhåndbok, feil spenning på strømmettet, ulykke, tap, tyveri, brann, flom eller force majeure, transportskade eller skade som følge av reparasjoner utført av uautorisert personale.
- For eventuelle forbruksdeler, som f.eks. batterier, der feilen skyldes normal aldring av produktet.
- Kosmetisk skade, inkludert, men ikke begrenset til riper, hakk og ødelagt plast på porter.
- All programvare, selv om den er pakket eller solgt med EZVIZ-maskinvarer.
- For eventuelle andre skader som ikke skyldes feil i materiale eller utførelse.
- Rutinemessig rengjøring, normal kosmetisk og mekanisk slitasje.

Hvis du har spørsmål, ikke nøl med å kontakte selgeren eller vår kundeservice.

BEGRÄNSAD GARANTI

Tack för att du har köpt produkter från Hangzhou EZVIZ Software Co., Ltd. ("EZVIZ") Denna begränsade garanti ger dig, den ursprunglige köparen av EZVIZ-produkten särskilda juridiska rättigheter. Du kan dessutom ha andra juridiska rättigheter som varierar mellan stater, provinser och jurisdiktioner. Denna garanti gäller endast för den ursprunglige köparen av produkten. "Ursprunglig köpare" innebär den kund som har köpt EZVIZ-produkten från en auktoriserad återförsäljare. Friskrivningarna, undantagen och ansvarsbegränsningarna i denna garanti gäller inte om de är förbjudna i tillämplig lagstiftning. Ingen distributör, återförsäljare, agent eller anställd är auktoriserad att göra några ändringar, utökningar eller tillägg i denna garanti.

Din EZVIZ-produkt har garanti under en period av två (2) år från inköpsdatum för material- och tillverkningsfel, eller sådan längre period som kan vara lagstadgad i det land eller den stat där denna produkt säljs, vid normal användning i enlighet med användarhandboken.

Du kan begära garantiservice genom att kontakta vår Kundservice.

För alla defekta EZVIZ-produkter med garanti, kommer EZVIZ efter eget val att, (i) reparera eller ersätta din produkt utan kostnad, (ii) byta ut din produkt mot en fungerande likvärdig produkt, eller (iii) återbetala det ursprungliga inköpspriset, under förutsättning att du tillhandahåller det ursprungliga kvittot eller en kopia av det, en kort beskrivning av felet och returnerar produkten i sin originalförpackning. Enligt EZVIZ eget omdöme kan reparation eller ersättning ske med en ny eller renoverad produkt eller komponent. Denna garanti omfattar inte fraktkostnader, försäkringar, eller andra tilläggskostnader du har när du returnerar produkten.

Förutom där det är förbjudet i tillämplig lagstiftning är detta din enda och exklusiva gottgörelse enligt denna garanti. Alla produkter som antingen har reparerats eller ersatts enligt denna garanti kommer att omfattas av villkoren i denna garanti under nittio (90) dagar från leveransdatum, eller den återstående ursprungliga garantiperioden, beroende på vilken som är längst.

Garantin gäller inte för följande och upphävs:

- Om garantianspråket sker utanför garantiperioden eller om inköpsbeviset inte tillhandahålles,
- För eventuellt funktionsstörning, defekt eller fel som orsakas av eller är ett resultat av stötar, misskötsel, manipulation, användning på annat sätt än vad som sägs i tillämplig bruksanvisning, felaktig spänningsmatning, olycka, förlust, stöld, brand, översvämmning eller andra oförutsägbara fenomen, transportskador, eller skador som uppstår till följd av reparationer utförda av obehörig personal.
- För alla förbrukningsdelar, såsom batterier där funktionsstörningen är en del av produktens normala åldrande,
- Kosmetiska skador, inklusive men inte begränsat till repor, bucklor och avbrutna plastdelar vid portarna,
- All programvara, även om den förpackats och sålts tillsammans med EZVIZ-hårdvara,
- För alla andra skador som är fria från fel i material eller tillverkning,
- Vanlig rengöring, normalt kosmetiskt och mekaniskt slitage.

Tveka inte att kontakta din återförsäljare eller vår Kundservice om du har några frågor.

BEGRÆNSET GARANTI

Tak fordi, du har valgt at købe et produkt fra Hangzhou EZVIZ Software Co., Ltd. ("EZVIZ"). Denne begrænsede garanti ("garanti") giver dig som oprindelig køber af EZVIZ-produktet specifikke juridiske rettigheder. Du kan også have andre juridiske rettigheder, der varierer alt efter land eller jurisdiktion. Denne garanti gælder kun for den oprindelige køber af produktet. "Oprindelig køber" betegner en forbruger, der har købt EZVIZ-produktet hos en autoriseret forhandler. Fraskrivelserne, udelukkelse og begrænsningerne i ansvar under denne garanti gælder ikke i det omfang, at de er forbudt iht. gældende lov. Ingen distributør, forhandler, agent eller medarbejder er autoriseret til at ændre, udvide eller føje betingelser til denne garanti.

Dit EZVIZ-produkt er dækket af en garanti på to (2) år fra købsdatoen mod materiale- og fabrikationsfejl eller i en længere periode, afhængigt af gældende lovkrav i landet, hvor produktet sælges, når produktet bruges normalt iht. brugervejledningen.

Du kan anmode om service under garantien ved at kontakte vores kundeserviceafdeling.

For defekte EZVIZ-produkter i løbet af garantiperioden gælder, at EZVIZ efter eget skøn vil (i) reparere eller erstatte produktet uden beregning, (ii) ombytte produktet med et produkt med tilsvarende funktioner, eller (iii) refundere den oprindelige købspris, såfremt du fremsender den originale købskvittering eller en kopi sammen med en kort beskrivelse af defekten og returnerer produktet i den originale emballage. Produktet kan, efter EZVIZ's eget skøn, repareres eller udskiftes med et nyt produkt eller med et produkt med nye eller brugte komponenter. Denne garanti dækker ikke udgifter til fragt, forsikring eller andre udgifter, som du pådrages ved returnering af produktet.

Medmindre det ikke er tilladt iht. gældende lovgivning, er dette din eneste beføjelse i tilfælde af overtrædelser af denne begrænsede garanti. Alle produkter, som er blevet repareret eller udskiftet iht. denne garanti, vil være omfattet af bestemmelserne i denne garanti i halvfræms (90) dage fra leveringsdatoen eller i den resterende oprindelige garantiperiode, alt efter hvad der er længst.

Denne garanti gælder ikke og bortfalder i følgende tilfælde:

- Hvis garantikravet bliver fremsat efter garantiperiodens udløb, eller hvis købsbeviset ikke fremskaffes
- Ved enhver fejl, defekt eller mangel, der er forårsaget eller er opstået som følge af stød, mishandling, indgreb, anvendelse i modstrid med den relevante betjeningsvejledning, tilslutning til forkert netspænding, uheld, tab, tyveri, oversvømmelse eller anden force majeure, transportskade eller beskadigelser, som skyldes reparationer udført af uautoriseret personale
- I relation til forbrugsvarer, som f.eks. batterier, hvor fejlen skyldes normal aldring af produktet
- Kosmetiske skader, herunder men ikke begrænset til, ridser, buler og knækket plastik på porte
- I relation til software, selvom den er emballeret eller solgt sammen med EZVIZ-hardware
- I relation til alle andre skader, der er fri for defekter i materiale eller fabrikation
- Regelmæssig rengøring, normale kosmetiske fejl og mekanisk slitage.

Du er meget velkommen til at kontakte vores sælger eller vores kundeservice, hvis du har spørgsmål.

RAJOITETTU TAKUU

Kiitos, kun ostit Hangzhou EZVIZ Software Co., Ltd. ("EZVIZ") -tuotteita. Tämä rajoitettu takuu ("takuu") antaa alkuperäiselle EZVIZ-tuotteen ostajalle tiettyjä laillisia oikeuksia. Sinulla voi olla myös muita laillisia oikeuksia, jotka vaihtelevat valtion, maakunnan tai lainkäyttöalueen mukaan. Tämä takuu koskee vain tuotteen alkuperäistä ostajaa. "Alkuperäinen ostaja" on kuka tahansa kuluttaja, joka on ostanut EZVIZ-tuotteen valtuutetulta myyjältä. Tämän takuun vastuuvapauslausekkeita, poikkeuksia ja vastuun rajoituksia ei sovelleta, jos se olisi sovellettavan lain vastaista. Mikään jakelija, jälleenmyyjä, edustaja tai työntekijä ei saa tehdä tähän takuuseen muutoksia, laajennuksia tai lisäyksiä.

EZVIZ-tuotteellesi on myönnetty materiaali- ja valmistusvirheet kattava takuu kahdeksi (2) vuodeksi ostopäivästä tai sitä pidemmäksi ajaksi, mikäli tuotteen myyntimaan tai -alueen lainsäädäntö niin velvoittaa, kun tuotetta käytetään normaalisti käyttöoppaan ohjeiden mukaisesti.

Voit pyytää takuuhuoltoa ottamalla yhteyttä asiakaspalveluumme.

Takuun piiriin kuuluvien viallisten EZVIZ-tuotteiden osalta EZVIZ voi harkintansa mukaan (i) korjata tai vaihtaa tuotteen uuteen maksutta, (ii) vaihtaa tuotteen toiminnallisesti vastaavaan tuotteeseen tai (iii) hyvittää alkuperäisen ostohinnan edellyttäen, että toimitat alkuperäisen ostokuitin tai sen kopion sekä lyhyen selityksen viasta ja palautat tuotteen sen alkuperäisessä pakkauksessa. EZVIZ voi harkintansa mukaan käyttää korjaamisessa tai vaihtamisessa uusia tai kunnostettuja tuotteita tai osia. Tämä takuu ei kata kuljetuskustannuksia, vakuutuksia tai muita satunnaisia kuluja, jotka aiheutuvat tuotteen palauttamisesta. Jollei kielletty sovellettavassa laissa, tämä on ainoa takuuehtojen rikkomisessa sovellettava oikeuskeinosi. Mikä tahansa tuote, joka on joko korjattu tai vaihdettu tämän takuun puitteissa, kuuluu takuun ehtojen piiriin pidemmän yhdeksänkymmenen (90) päivän ajan toimituspäivästä tai jäljellä olevan alkuperäisen takuujan verran.

Takuu ei ole voimassa ja raukeaa seuraavissa tapauksissa:

- Jos takuukorvaushakemus tehdään takuujan ulkopuolella tai jos ostotodistusta ei toimiteta.
- Mikäli toimintahäiriö tai vika johtuu todisteiden perusteella iskusta, väärinkäytöstä, peukaloinnista, käyttöoppaan ohjeiden vastaisesta käytöstä, väärästä jännitteestä, onnettomuudesta, hukkaamisesta, varkaudesta, tulipalosta, tulvasta tai muusta luonnonilmiöstä, kuljetuksen aikaisesta vahingoittumisesta tai valtuuttamattomien henkilöiden tekemistä korjauksista.
- Akun kaltaisten kulutusosien osalta silloin, kun toimintahäiriöt johtuvat tuotteen normaalista ikääntymisestä.
- Kosmeettiset vauriot, mukaan lukien rajoituksetta naarmut, kolhut ja porttien rikkoonuneet muoviosat.
- Kaikki ohjelmistot, mukaan lukien EZVIZ-laitteiston mukana toimitetut tai myydyt ohjelmistot.
- Mitkä tahansa muut vauriot, joissa ei ole materiaali- tai valmistusvikoja.
- Säännöllisestä puhdistamisesta johtuva kuluminen sekä normaali kosmeettinen ja mekaaninen kuluminen.

Älä epäro i ottaa yhteyttä myyjään tai asiakaspalveluumme, jos sinulla on kysymyksiä.



UD13523B-A